



www.fleet.vdo.com

Stafrænn ökuriti – DTCO[®] 3.0 – 3.0a

Notkunarleiðbeiningar atvinnurekandi & ökumaður 

VDO

Kæri notandi,

stafræni ökuritinn **DTCO 1381** og kerfishlutar hans er EB-eftirlitsbúnaður og samræmist tækniforskrift samkvæmt reglugerð (EBE) nr. 3821/85 viðauka I B, í nágildandi útgáfu

Gögnin sem unnið er úr hjálpa ...

- ökumanninum að halda sig við reglur um aksturs- og hvíldartíma ökumanna
- og sjá atvinnurekandanum (með sérstökum hugbúnaði) fyrir nothæfum upplýsingum um álag á ökumann og ökutæki.



Þessar notkunarleiðbeiningar eru ætlaðar **atvinnurekanda** og **bílstjórum** og lýsa rétttri notkun DTCO 1381 Útgáfa 3.0 – 3.0a samkvæmt reglugerð. Lesið leiðbeiningarnar vandlega og kynnið ykkur eiginleika DTCO 1381.

Nánari upplýsingar um DTCO 1381 sem og vistföng tengiliða er hægt að finna á neti undir:

www.fleet.vdo.com

Góða ferð!

Continental Automotive GmbH

© 12.19 by Continental Automotive GmbH

Ábyrgð á efni leiðbeininganna ber:

Continental Automotive GmbH

P.O. Box 1640

78006 Villingen-Schwenningen

GERMANY

Breytingar á tæknilegum atriðum gagnvart lýsingum, upplýsingum og myndum í þessum notkunarleiðbeiningum eru áskildar. Öll eftirprentun, þýðing og afritun er óheimil án skriflegs leyfis útgefanda.

Release-yfirlit	6	Birting tilkynninga á skjá	20	Land fært inn á meðan á handvirkri innfærslu stendur	35
Almennar upplýsingar	1	Frágangsstaða	20	Hætt við innslátt	35
Merkingar	8	Out of scope	20	Færa inn athöfnina "Hvildartími" eftirá	36
Notkun DTCO 1381	9	Ferju- eða lestarferð	21	Vakt haldið áfram	37
Lagaleg ákvæði	10	Viðbrögð við undir- / yfirspennu	21	Halda vakt áfram og færa athafnir fremst á vakt	38
Skyldur ökumanns	10	Straumrof	21	Athafnir stilltar	39
Skyldur atvinnurekanda	11	Villa í skífusamskiptum	22	Handvirk stilling	39
Meðhöndlun útprentana	11	Aðalviðmót	23	Sjálfvirk stilling	39
Meðhöndlun ökuritakorta	12	Stillingar ökurita	23	Sjálfvirk stilling eftir ræsingu á eða af *	39
Ökuritakort hreinsuð	12	Fjarstýring DTCO 1381	23	Athafnir handskrifaðar	40
		Skráningarnúmer skráð inn	23	Hlaða niður upplýsingum á ökumanskortinu	41
Inngangur	2	Fyrirtæki	3	Ökumanskort tekið úr	42
Upplýsingar á skjá og stjórnbúnaður	14	Virgni fyrirtækiskortsins	26	Valmyndarleiddsögn eftir að ökumanskort er tekið úr	43
Stutt lýsing	15	Valmyndaraðgerðir í "fyrirtækisham"	26	Skipt um ökumann/ökutæki	44
Fyrstu notkunarskrefin	17	Fyrirtækiskortið sett í	27	Gögn sem þurfa að vera til reiðu ...	45
Fyrir atvinnurekanda	17	Slá inn skráningarnúmer	28	Meðferð prentara	5
Fyrir ökumann	17	Niðurhal gagna undirbúið	29	Ný rúlla sett í	48
Mismunandi upplýsingar á skjá	18	Fyrirtækiskortið tekið úr	30	Gögn prentuð út	49
Biðhamur	18	Aksturshamur	4	Prentun hafin	49
VDO GeoLoc *	18	Ökumanskort sett í	32	Prentun stöðvuð	49
Leiðbeiningar eftir kveikt/slökkt	18	Handvirkar innfærslur	32		
Venjuleg(ar) skjámynd(ir)	19	Leiðréttingamöguleikar	34		
Birting gagna þegar ökutækið er kyrrstætt	20				

Efnisyfirlit

Atriði sem huga þarf að við	
útprentun	50
Pappírstífla lagfærð	50

Valmyndaraðgerðir **6**

Valmyndaraðgerðir kallaðar fram ..	52
Ef ökutækið er kyrrstætt	52
Upplýsingar við upphaf aksturs	53
Tímar á ökumannskortinu birtir	53
Tungumál stillt	53
VDO Counter *	54
Uppbygging skjámyndar	
VDO Counter	54
Upplýsingar meðan á akstri	
stendur	55
Skjámyndir við aðgerðina "hlé"	56
Skjámynd við aðgerðina	
"vinnutími"	56
Sýna dagleg gildi	57
Sýna vikugildi	57
Stöðuvísir	57
Yfirlit yfir uppbyggingu	
valmyndar	59
Vafrað í valmyndaraðgerðunum	60
Aðgengi að valmynd læst!	61
Farið úr valmyndaraðgerðum	61

Aðalvalmynd Útprentun	
Ökumaður-1 / Ökumaður-2	62
Dagsgildi prentað út	62
Atvik prentuð út	62
Prenta athafnir	62
Aðalvalmynd Útprentun Ökutæki ..	63
Dagsgildi prentað út úr minninu	63
Atvik prentuð út úr minninu	63
Yfirraði prentaður út	63
Tæknilegar upplýsingar	
prentaðar út	63
Prenta v-skýringarmynd	64
Prenta stöðu D1/D2 *	64
Hraðayfirlit prentuð út *	64
Snúningshraðayfirlit prentuð út *	64
Aðalvalmynd Innfærsla	
Ökumaður-1 / Ökumaður-2	65
Upphafs Land fært inn	65
Lok Land fært inn	65
Virkið fjarstýringu	66
Aðalvalmynd Innfærsla Ökutæki ...	67
Out Byrjun / Lok fært inn	67
Byrjun Ferja / Lest fært inn	67
Staðartími stilltur	68
Staðartími fyrirtækis stilltur	68
Leiðrétting gerð á UTC	68

Kveikt / slökkt á	
ökutækisupplýsingum	69
Opnið aðgang að	
viðbótaraðgerðum	69

Aðalvalmynd Upplýsingar á skjá	
Ökumaður-1 / Ökumaður-2	70
Aðalvalmynd Upplýsingar á skjá	
Ökutæki	71

Boð **7**

Boð birtast	74
Einkenni boða	74
Boð staðfest	75
Yfirlit yfir atvik	76
Yfirlit yfir bilanir	78
Aksturstímaaðvaranir	80
Yfirlit yfir ábendingar um notkun ..	81

Vörulýsing **8**

Hamir DTCO 1381	86
Ökuritakortin	87
Ökumannskort	87
Fyrirtækiskort	87

Eftirlitskort	87	Kennimerki landa	97	Fylgihlutir	122
Verkstaðiskort	87	Svæðisauðkenni	98	DLKPro Download Key-	
Læsa ökuritakortunum	87	Dæmi um útprentun	99	niðurhalslykill	122
Aðgangsheimildir að		Dagsútprentun ökumannskort	99	DLKPro TIS-Compact-lesari	122
ökuritakortunum	88	Atvik / bilanir á ökumannskorti	100	DTCO® SmartLink-tenging	122
Vistuð gögn	89	Dagsútprentun ökutækis	101	DTCO® GeoLoc	122
Ökumannskort	89	Atvik / bilanir frá ökutæki	102	DLD® Short Range II og DLD® Wide	
Fyrirtækiskort	89	Yfirhraði	103	Range II	122
Aðalminni	89	Tæknilegar upplýsingar	103	Hreinsiskífur og hreinsiklútar	123
VDO GeoLoc *	89	Athafnir ökumanns	104	Ath.	124
Tímastjórnun	90	v-skýringamynd	104	EC Declaration of Conformity	127
Umreikningur í UTC-tíma	90	Staða D1/D2 skýringamynd *	104		
Viðhald	91	Hraðayfirlit *	105		
DTCO 1381 hreinsaður	91	Snúningshraðayfirlit *	105		
Prófunarskylda fyrir ökurita	91	Útprentun á staðartíma	105		
Ráðstafanir þegar gert er við /		Útskýringar við dæmin um			
skipt um DTCO 1381	91	útprentun	106		
Förgun íhluta	91	Skýringar við gagnabálkana	106		
Tæknilegar upplýsingar	92	Tilgangur gagnamengis þegar			
DTCO 1381	92	atvik eða bilanir koma fyrir	113		
Pappírsrúlla	92	Kóðun Tilgangur gagnamengis	113		
		Kóðun fyrir nánari lýsingu	115		
Myndtákn og dæmi um		Viðauki			
útprentun	9				A
Yfirlit yfir myndtákn	94	Atriðisorðaskrá	117		
Samsetningar myndtákna	95	Sjálfvirk stilling virkninnar efir			
		ræsingu á/af	121		

■ Release-yfirlit

Þessar vottuðu notkunarleiðbeiningar eiga við um eftirfarandi gerð af ökurita DTCO 1381:

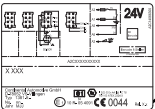
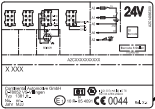
Release-staða (sést á tegundamerki)	Viðurkennd notkunarleiðbeining	Merkt atriði í þjónustunni
 <p>Rel. 3.0</p>  <p>Rel. 3.0a</p>	<p>BA00.1381.30 100 120</p>	<p>Núverandi notkunarleiðbeiningar</p> <ul style="list-style-type: none"> • Ný tilhögun við ísetningu fyrirtækiskorts; ➔ <i>sjá síðu 27.</i> • Skráningarnúmer, sem og númer þess aðildarríkis þar sem skráð er, fært inn gegnum greiningarviðmótið með fyrirtækiskorti; ➔ <i>sjá síðu 28.</i> • Ný tilhögun við ísetningu ökumannskorts; ➔ <i>sjá síðu 32.</i> • Ný tilhögun við notkun prentarans; ➔ <i>sjá síðu 47.</i> • Virkjið fjarstýringu; ➔ <i>sjá síðu 66.</i> • Opnið aðgang að viðbótaraðgerðum með heimildarkóða; ➔ <i>sjá síðu 69.</i>

☞ Þessar notkunarleiðbeiningar henta ekki fyrir eldri tækjagerðir!

Almennar upplýsingar

Merkingar

Notkun DTCO 1381

Lagaleg ákvæði

Meðhöndlun ökuritakorta

1

Merkingar

Í þessum notkunarleiðbeiningum eru eftirfarandi áherslumerkingar notaðar:



Viðvörðun

Viðvaranir vara við mögulegri slyshættu.



Athugið!

Í textanum við hliðina á eða undir þessu merki koma fram mikilvægar upplýsingar til að koma í veg fyrir gagnatap, skemmdir á tækinu og til að fylgja lagalegum kröfum.



Ábending

Þessu tákni fylgja ráðleggingar eða upplýsingar, en sé ekki farið eftir þeim getur það leitt til bilana.



Bókin táknar að vísað sé í önnur gögn.

Aðgerðaröð

1. Þetta tákni merkir að gera eigi eitthvað ákveðið. Eða að notandinn er leiddur skref fyrir skref gegnum valmyndina og beðinn um að slá eitthvað inn.
2. Frekari aðgerðir eru í vaxandi númeraröð.

Tákni

- * Stjarnan auðkennir aukabúnað.
Athugasemd: Fylgið leiðbeiningum um ADR-gerðina "☹" og valkostinn "**Sjálfvirk stilling virknipátta eftir ræsingu á eða af**" þar sem það eru nokkrar aðgerðir sem eru aðeins mögulegar þegar svíssað er á!
VDO Counter (teljarinn) styður við daglegt og vikulegt skipulag þitt á meðan á "akstri" stendur.
- ➔ Þetta tákni gefur til kynna á hvaða síðu er að finna frekari upplýsingar um efnið.
- ↔ Þetta tákni gefur til kynna að framhald sé á næstu síðu.

Valmynd

1 — Ökumaður 1
* Upphafsfarir

Blickandi línur eða tákni í valmyndinni eru með *skáletrun* (1) í þessum notkunarleiðbeiningum.

Skilgreiningar

- Ökumaður-1** = Sá sem stýrir ökutækinu í augnablikinu eða mun stýra því.
- Ökumaður-2** = Sá sem ekki stýrir ökutækinu.

■ Notkun DTCO 1381



Slyshætta

Meðan á akstri stendur geta birst tilkynningar á skjánum. Einnig er mögulegt að ökumanskortinu sé kastað út sjálfvirkt.

Mikilvægt er að ökumaður láti það ekki trufla sig og beini ávallt allri athygli sinni að umferðinni.



Hætta á meiðslum

Þú og aðrir getið slasað ykkur á opinni kortaskúffu.

Opnið kortaskúffuna eingöngu til að setja inn ökuritakort.



Hætta á meiðslum

Ef mikið hefur verið prentað getur hitaprenthausinn verið mjög heitur! Bíðið eftir því að prenthausinn kólni áður en ný pappírúlla er sett í.



Sprenghætta

DTCO 1381 ADR-gerðin * er hönnuð fyrir notkun í sprengifimu umhverfi.

Vinsamlegast athugið leiðbeiningar um flutning og stjórnun á hættulegum varningi í sprengifimu umhverfi.



Til þess að koma í veg fyrir skemmdir á DTCO 1381 skal fylgja eftirfarandi leiðbeiningum!

- DTCO 1381 er settur upp og innsiglaður af starfsmönnum sem hafa tilskilin réttindi. **Vinsamlegast gerið engar breytingar á tækinu eða leiðslunum.**
- Setjið ekki önnur kort, til dæmis greiðslukort, kort með upphleyptu letri eða málmkort í kortaraufina. Þau valda skemmdum á kortarauf DTCO 1381!

- Notið aðeins samþykktar tegundir og þær pappírúllur sem framleiðandinn mælir með (original VDO prentarapappír). Gætið að skráningarkerkinu.
 - ➔ *Nánari upplýsingar sjá "Pappírúlla" á síðu 92.*
- Styðjið ekki á hnappana með oddhvössum hlutum, s.s. pennum.
- Hreinsið tækið með lítilega rökum klút eða með microfiber-hreinsiklút. (Fáanlegt hjá viðeigandi dreifiaðila & þjónustustöð.)
 - ➔ *Sjá "Viðhald" á síðu 91.*



Læsingar og innsigli á DTCO 1381 má ekki skadda. Annars er ekki hægt að viðurkenna DTCO 1381 og gögnin ekki lengur trúverðug.

■ Lagaleg ákvæði



Varðað getur við lög að gera breytingar á ökuritanum eða leiðslum hans sem hafa áhrif á skráningu og vistun ökuritans, sérstaklega ef það er gert í blekkingarskyni.

Óheimilt er að falska, leyna eða eyða skráningum ökuritans, ökuritakortunum eða útprentuðum gögnum.

Lagalegur grunnur

Um notkun ökurita gildir sem stendur sú gerð EB-reglugerðarinnar 3821/85 sem er gild hverju sinni ásamt EB-reglugerð RG (EB) nr. 561/2006 sem og viðeigandi landslögum. Hún leggur ákveðnar skyldur og ábyrgð á ökumanninn og umráðamann ökutækisins (atvinnurekanda). Eftirfarandi upptalning er hvorki tæmandi né hefur hún lagagildi!

► Skyldur ökumanns

- Ökumanninum ber að gæta þess að ökumanskortið og ökuritinn séu notuð á tilskilinn hátt.
- Viðbrögð við bilunum ökuritans:
 - Ökumaðurinn þarf að skrá niður á sérstakt blað eða á bakhlið pappírskrúllunar þær aðgerðir þar sem upplýsingarnar sem ökuritinn skráir eða prentar ekki lengur villulaust.
 - ➔ Sjá “Athafnir handskrifadaðar” á síðu 40.
 - Ef ekki er unnt að koma ökutæki til fyrirtækis á innan við viku, ber að fara með hann á verkstæði með tilskilin leyfi.
- Þegar um er að ræða blandaðan rekstur (notkun ökutæka með skifu og stafrænum ökurita) ber að hafa tilskilin gögn meðferðis.
 - ➔ Sjá “Skipt um ökumann/ökutæki” á síðu 44.
- Ef ökumanskortið tynist, er stolið, skemmist eða bilar ber ökumanninum að prenta út dagsútprentun úr DTCO 1381 í upphafi aksturs og að akstri loknum og merkja hana með persónuupplýsingum sínum. Ef nauðsynlegt er verður að bæta við tíma í viðbragðsstöðu og öðrum vinnustundum með eigin hendi.
 - ➔ Sjá “Athafnir handskrifadaðar” á síðu 40.
- Ef ökumanskortið skemmist eða bilar ber að afhenda það viðeigandi yfirvöldum, eða tilkynna það í samræmi við reglur ef það tapast. Sækja skal um varakort innan sjö daga.
- Án ökumanskorts er leyfilegt að halda akstrinum áfram í 15 daga, ef það er nauðsynlegt til að flytja ökutækið aftur til fyrirtækisins.
- Umsvífalaust ber að tilkynna viðeigandi yfirvöldum um nákvæmar ástæður þess að annað yfirvald aðildarríkjanna endurnýjar eða skiptir um ökumanskortið.



- Ökumaður verður að hafa ökumannskortið í bílnum a.m.k. í 28 daga (samkvæmt reglugerðum í Þýskakandi) eftir að það rennur út.
 - ▶ **Skyldur atvinnurekanda**
 - Eftir flutning á ökutækinu skal sjá til þess að kvörðunargögnin, s.s. aðildarríkið sem veitir leyfi og opinbert auðkenni, séu tafarlaust uppfærð af verkstæði sem hefur til þess leyfi.
 - Þegar fyrirtækjakortið er stungið er e.t.v. beðið um að slá inn aðildarríki og opinbert skráningarnúmer farartækisins í DTCO 1381.
 - ➔ *Sjá “Slá inn skráningarnúmer” á síðu 28.*
 - Skráið fyrirtækið í DTCO 1381 ökuritanum þegar farartækið er tekið í notkun eða þegar því er lagt.
 - ➔ *Nánari upplýsingar sjá “Fyrirtækiskortið sett í” á síðu 27.*
 - Gangið úr skugga um að nægilega margar pappírskrúllur af leyfilegri gerð séu til staðar í ökutækinu.
 - Fylgist með því að ökuritinn virki snurðulaust. Gætið þess að yfirfara ökuritann með því millibili sem lög segja fyrir um. (Reglubundin prófun skal fara fram a.m.k. annað hvert ár.)
 - Hlaðið reglulega gögnumum niður úr minni DTCO 1381 sem og úr ökumannskortunum og vistið gögnin á þann hátt sem lög segja fyrir um.
 - Látið eingöngu verkstæði sem hafa tilskilin leyfi framkvæma viðgerðir og kvarðanir.
 - ➔ *Nánari upplýsingar sjá “Prófunarskylda fyrir ökurita” á síðu 91.*
 - Fylgist með því að ökumennirnir noti ökuritann í samræmi við reglur. Athugið aksturs- og hvíldartíma með reglulegu millibili og bendið á frávik ef einhver eru.
- ▶ **Meðhöndlun útprentana**
- Sjáið til þess að útprentanirnar skemmist ekki (verði ólæsilegar), hvorki vegna ljós- eða sólarageisla né vegna bleytu eða hita.
 - Umráðamanni bifreiðarinnar/atvinnurekanda ber að varðveita útprentanirnar í að minnsta kosti eitt ár.

1

■ Meðhöndlun ökuritakorta

Að hafa ökuritakort undir höndum veitir leyfi til að nota DTCO 1381. Lög segja fyrir um notkunarsvið og aðgangslEyfi.

➔ Sjá "Ökuritakortin" á síðu 87.



Ökumanskortið er persónubundið. Með því auðkennir ökumaðurinn sig gagnvart DTCO 1381.

Fleiri en einn geta ekki notað sama ökumanskort!



Fyrirtækiskortið er ætlað fyrir eigendur og umráðamenn ökutækja með innbyggðum stafraenum ökurita og það má ekki afhenda "öðrum aðilum".

Fyrirtækiskortið er ekki ætlað fyrir akstur!



Farið varlega með ökuritakortið og fylgið leiðbeiningum útgefanda fyrir ökuritakort til að koma í veg fyrir gagnatap.

- Beygið hvorki né brjótið upp á ökuritakortið eða notið það í öðrum tilgangi.
- Notið ekki skemmd ökuritakort.
- Haldið snertiflötum hreinum, þurrum og lausum við feiti og olíu (geymið alltaf í hlíf).
- Forðist beint sólarljós (látið kortið ekki liggja á mælaborðinu).
- Leggið kortið ekki í námunda við sterk rafsegulsvið.
- Notið kortið ekki lengur en gildistíminn segir til um, þ.e. sækið um nýtt ökuritakort tímanlega.

► Ökuritakort hreinsuð

Hreinsið óhrein tengi ökuritakortsins með líttillaga rökum klút eða með microfiber-hreinsiklút. (Fáanlegt hjá viðeigandi dreifiaðila & þjónustustöð.)



Notið engin leysiefni eins og þynni eða bensín til að hreinsa snertifleti ökuritakorts.

Inngangur

Upplýsingar á skjá og stjórnbúnaður

Fyrstu notkunarskrefin

Mismunandi upplýsingar á skjá

Aðalviðmót

■ Upplýsingar á skjá og stjórnbúnaður

2

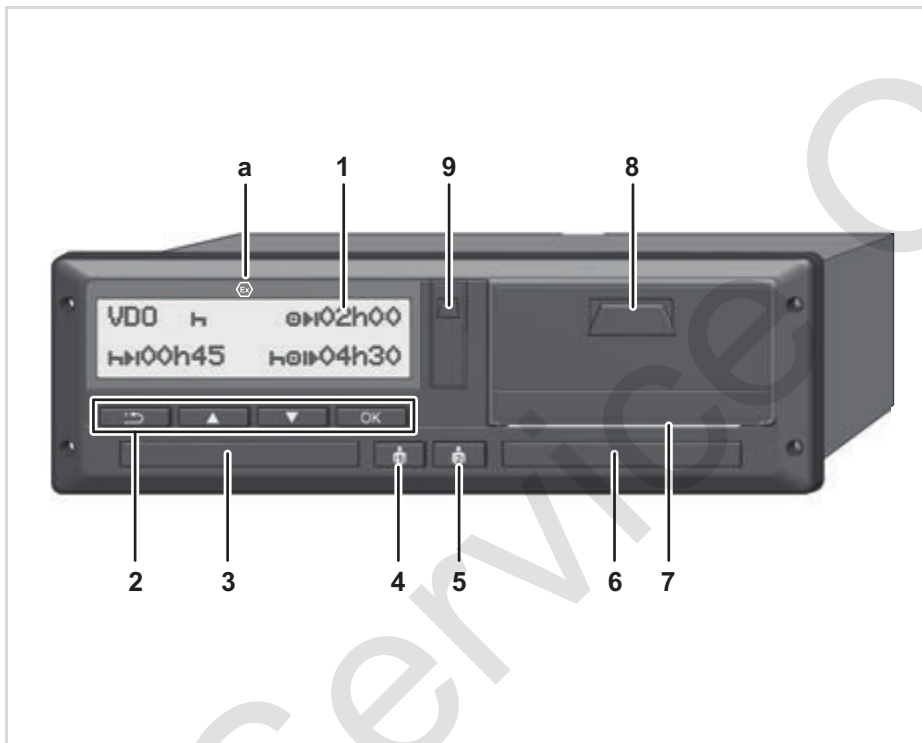

- (1) Skjár
- (2) Valmyndarhnappar
- (3) Kortarauf-1
- (4) Samsettur hnappur ökumaður-1
- (5) Samsettur hnappur ökumaður-2
- (6) Kortarauf-2
- (7) Afrifubrún
- (8) Prentaraskúffa
- (9) Niðurhalstengi

(a) Auðkenni "a" fyrir ADR-gerð *
(ADR = reglugerð fyrir hættufarm á götum)

Fjarstýra má DTCO 1381 með þartilgerðum búnaði.

Athugið!

Ekki má fjarlægja hlifar kortaskúffanna þær koma í veg fyrir að ryk og óhreinindi eða vatnsslettur berist þar inn!

Hafið kortaskúffurnar ávallt lokaðar.

► Stutt lýsing

Skjár (1)

Öll DTCO 3.0-tækin eru búin neikvæðum skjá.

 Til að auðvelda lesturinn eru skjáirnar sýndir öfugt í leiðarvísinum.



 Ekki er hægt að slökkva alveg á skjánum – nema í biðstöðu. Hann myrkvast niður í lágmarksstyrk.

Allt eftir rekstrarástandi ökutækisins birtast mismunandi upplýsingar eða gögn á skjánum.

➔ *Sjá “Mismunandi upplýsingar á skjá” á síðu 18.*

Valmyndarhnappar (2)

Eftirfarandi hnappar eru notaðir til þess að færa inn, birta eða prenta gögn:

  Veljið aðgerð eða valkost með því að fletta. (Ef hnappnum er haldið niðri er hægt að velja sjálfvirka endurtekningu)

 Staðfestið aðgerðina / valkostinn sem var valinn.

 Til baka að síðasta innslætti, hætta við innslátt lands eða hætta við valmynd skref fyrir skref.

Kortarauf-1 (3)

Ökumaður-1, sem mun stýra ökutækinu þá stundina, setur ökumannskort sitt í kortarauf-1.

 Ef um bilun er að ræða er hægt að skipta um hlífur Kortaskúffanna. Snúið ykkur í því tilviki til þjónustuaðila.

➔ *Nánari upplýsingar sjá “Ökumannskort sett í” frá síðu 32.*

Samsettur hnappur ökumaður-1 (4)

 Aðgerða- og útfærsluhnappur fyrir ökumann-1

Styðjið stutt á hnappinn: Skipt verður um aðgerð

➔ *Nánari upplýsingar sjá “Athafnir stilltar” frá síðu 39.*

Haldið hnappnum inni (lág. 2 sek.): Kortaskúffan opnast til að setja inn eða taka út ökuritakort.

Samsettur hnappur ökumaður-2 (5)

 Aðgerða- og útfærsluhnappur fyrir ökumann-2:

Styðjið stutt á hnappinn: Skipt verður um aðgerð

➔ *Nánari upplýsingar sjá “Athafnir stilltar” frá síðu 39.*

Haldið hnappnum inni (lág. 2 sek.): Kortaskúffan opnast til að setja inn eða taka út ökuritakort.

Kortarauf-2 (6)

Ökumaður-2, sem ekki mun stýra ökutækinu þá stundina, setur ökumannskort sitt í kortarauf-2 (teymisvinna).

Afrifubrún (7)

Í gegnum afrifubrúnina er hægt að rífa útprentun úr innbyggða prentaranum af pappírsrúllunni.

Prentaraskúffa (8)

Prentaraskúffa til ísetningar á pappírsrúllu.

 Ef um bilun er að ræða má skipta um prentaraskúffuna. Snúið ykkur í því tilviki til þjónustuaðila.

Niðurhalstengi (9)

Niðurhalstengið er undir hlifinni. Aðgangsheimildir þessarar tengingar ráðast af því ökuritakorti sem notað er.

➔ *Nánari upplýsingar sjá “Aðgangsheimildir að ökuritakortunum” á síðu 88.*

ADR-gerð * (a)



Við að ferma og afferma hættulegan varning

- verður hlífðarlok á skilfleti niðurhals á DTCO 1381 að vera lokað
- má ekki vera þrýst á neina hnappa á ökumælinum
- má engin verkstæðis-, eftirlits- eða fyrirtækisskífa vera í.



Þegar um ADR-tilbrigði er að ræða skal svissa á ef þarf, til að geta notað ótakmarkað stjórneiningar, prentara, kortarás og skjá.

■ Fyrstu notkunarskrefin

► Fyrir atvinnurekanda

1. Skráið fyrirtækið í DTCO 1381. Setjið fyrirtækiskortið í aðra hvora kortaraufina.
 - ➔ *Nánari upplýsingar sjá "Fyrirtækiskortið sett í" á síðu 27.*

 Fyrirtækiskortið er ekki ætlað fyrir akstur!

2. Takið fyrirtækiskortið úr kortaraufinni eftir að skráningu eða niðurhali gagnanna er lokið
 - ➔ *Nánari upplýsingar sjá "Fyrirtækiskortið tekið úr" á síðu 30.*

► Fyrir ökumann

1. Setjið ökumanskortið í kortaraufina í byrjun vaktar (upphaf vinnudags).
 - ➔ *Nánari upplýsingar sjá "Ökumanskort sett í" frá síðu 32.*
2. Með "Handvirkri innfærslu" er hægt að bæta við athafnir á ökumanskortinu.
 - ➔ *Nánari upplýsingar sjá "Handvirkar innfærslur" frá síðu 32.*

3. Stillið á athöfnina sem á að framkvæma með athafnahnappinum.
 - ➔ *Nánari upplýsingar sjá "Athafnir stilltar" á síðu 39.*
4. Stillið klukkuna á staðartíma.
 - ➔ *Nánari upplýsingar sjá "Staðartími stilltur" á síðu 68.*

DTCO 1381 er nú tilbúnn!

5. **Mikilvægt!** Ef hlé er gert á akstri eða þegar hvíldartími stendur yfir verður að stilla athöfnina á "H".
6. Bilanir sem komið geta upp í tækinu eða einstökum hlutum kerfisins birtast á skjánum. Staðfestið tilkynninguna.
 - ➔ *Nánari upplýsingar sjá "Boð birtast" frá síðu 74.*
7. Takið ökumanskortið úr kortaraufinni þegar vakt lýkur (lok vinnudags) eða skipt er um ökutæki.
 - ➔ *Nánari upplýsingar sjá "Ökumanskort tekið úr" frá síðu 42.*

8. Hægt er að prenta út eða birta athafnir undanfarinna daga, vistuð atvik o.s.frv. með valmyndaraðgerðum.
 - ➔ *Nánari upplýsingar sjá "Valmyndaraðgerðir kallaðar fram" frá síðu 52.*



Sérstakar lagareglur sem kunna að gilda í hverju landi fyrir sig eru ekki settar fram í þessum notkunarleiðbeiningum og þarf að virða til viðbótar ef við á.

■ Mismunandi upplýsingar á skjá

Almennt

Á skjánum birtast bæði myndtákn og texti, en tungumálið stillist inn sjálfkrafa á eftirfarandi hátt:

- Ökumannskortið sem er í kortarauf-1 eða var síðast sett í DTCO 1381 ákvarðar á hvaða tungumáli upplýsingar birtast á skjánum.
- Eða það ökuritakort sem hefur herra gildisstig, til dæmis fyrirtækiskort eða eftirlitliskort.

Tungumál valið

Ökuritakortið stillir tungumálið sjálfkrafa, en einnig er hægt að velja tungumál.

➔ *Nánari upplýsingar sjá “Tungumál stillt” frá síðu 53.*

► Biðhamur

Í hamnum Vinnsla " " skiptir DTCO 1381 eftir u.þ.b. 1 mínútu yfir í haminn Á bið við eftirfarandi skilyrði:

- ekki er svissað á ökutækinu,
- og engin tilkynning liggur fyrir.



Þegar svissað er af myrkvast skjámyndin niður á fyrirframákveðið gildi. Að einni mínútu liðinni (að vali kaupanda) slökknar á skjánum. Að eigin vali má, til að auðvelda stjórnun tækisins, stilla inn aukalegt myrkvunargildi í tiltekinn tíma eftir að svissað er af.

Ef DTCO 1381-tæki er vakið úr biðstöðu með ákveðnum hnappi, fer skjá-lýsing í biðstöðu aftur í gang. Hnappurinn er eingöngu til þess gerður að vekja tækið og hefur enga frekari aðgerð í för með sér.

Þegar farið er úr biðstöðu skiptir DTCO 1381-tækið yfir í síðast valda staðal-skjá þegar ökutækið er í kyrrstöðu.



Ef uppsett gildi myrkvunar er of hátt fyrir ADR-tilbrigði verður það lækkað.

► VDO GeoLoc *

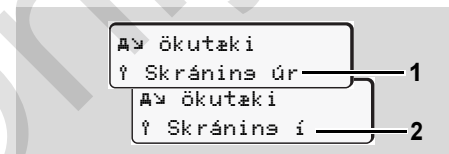

VDO GeoLoc

Hægt er að kveikja (2) eða slökkva (1) á skráningu á upplýsingum um staðsetningu og ökutæki.

➔ *Nánari upplýsingar sjá “Kveikt / slökkt á ökutækisupplýsingum” á síðu 69.*

► Leiðbeiningar eftir kveikt/slökkt

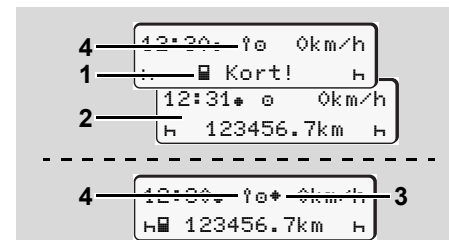

Leiðbeiningar eftir kveikt/slökkt



Kveikja: Ef ekkert ökuritakort er í kortarauf-1 birtist ábending **(1)** í u.þ.b. 20 sekúndur, því næst kemur venjulega skjámyndin **(2)** fram.

Eftir að ökumannskorti er stungið í og handvirk viðbótaraðgerð, blikkar táknið **(4)** í u.þ.b. 5 sekúndur. Þetta merkir að kveikt er á öflun upplýsinga.

Slökkva: Táknið **(3)** merkir að IMS virkinn er til staðar.

(IMS = Independent Motion Signal)

Táknið **(4)** gefur til kynna að kveikt sé á VDO GeoLoc.

► Venjuleg(ar) skjámynd(ir)

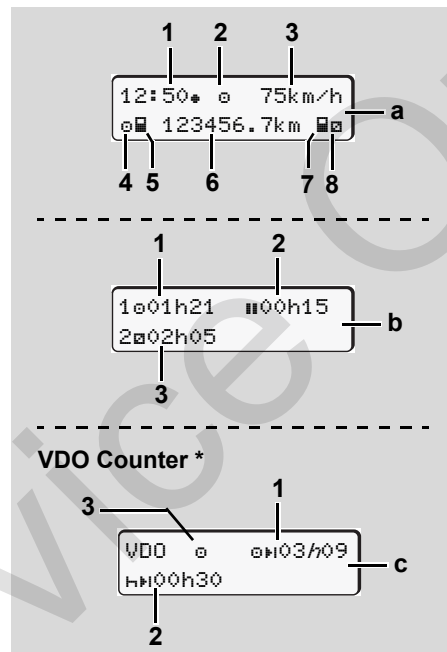

Venjulegar skjámyndir meðan á akstri stendur

Þegar ekið hefur verið af stað og engin tilkynning birtist kemur upp áður inngefin staðalsýn.

Með því að þrýsta á takka valmyndar getur þú farið í valdar staðalsýnir **(a)**, **(b)** eða **(c)**.

Venjuleg skjámynd (a):

- (1)** Tími
með tákni "*" = Staðartími
án tákns "*" = UTC-tími
- (2)** Kennimerki "aksturshams"
- (3)** Hraði
- (4)** Athöfn ökumanns-1
- (5)** Kortatákn ökumanns-1
- (6)** Heildarkílómetrafjöldi
- (7)** Kortatákn ökumanns-2
- (8)** Athöfn ökumanns-2

Venjuleg skjámynd (b):

- (1)** Aksturstími "0" bílstjóri-1 frá gildum hvíldartíma.
- (2)** Lögbundin hvíldartími "11" sem hlutahvíldir frá a.m.k 15 mínútum og eftirfarandi 30 mínútum, samkvæmt reglugerð (EB) nr. 561/2006.

(3) Tími ökumanns-2:

Núverandi athöfn er tími í viðbragðsstöðu "E" og lengd athafnarinnar.

- ➔ Ef ökumannskort vantar birtast tímar sem eiga við viðkomandi kortarauf "1" eða "2".

Valkostur VDO Counter * (c)

- (1) Aksturstími sem eftir er "E+1" ("h" blikkar = þessi hluti skjásins er nú virkur).
- (2) Næsta gilda aksturshlé/daglegur eða vikulegur hvíldartími "E+1".
 - ➔ *Nánari upplýsingar sjá "VDO Counter" frá síðu 54.*
- (3) Núverandi virkni er sýnd.

► Birting gagna þegar ökutækið er kyrrstætt

Þegar ökutækið er kyrrstætt og ökumannskortið er í tækinu er hægt að kalla fram fleiri gögn úr ökumannskortinu. ➔ *Sjá "Valmyndaraðgerðir kallaðar fram" á síðu 52.*

► Birting tilkynninga á skjá

Birting tilkynninga hefur forgang, óháð því hvaða upplýsingar eru sýndar á skjánum hverju sinni og hvort ökutækið er kyrrstætt eða á ferð.

- ➔ *Sjá "Boð birtast" á síðu 74.*

► Frágangsstaða

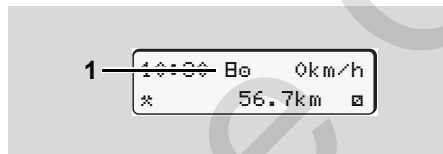

Skjámynd frágangsstöðu

Ef ekki er búið að virkja DTCO 1381 sem eftirlitsbúnað birtist "Frágangsstaða", táknid "E" (1). DTCO 1381 samþykkir þá engin ökuritakort önnur en verkstæðiskort.

Sjáid til þess að faggilt verkstæði taki DTCO 1381 tafarlaust í notkun.

► Out of scope

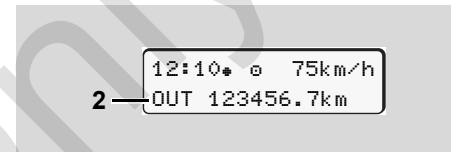

Venjuleg skjámynd (a): Out of scope á skjá Ökutækinu er ekið fyrir utan gildissvið reglugerðarinnar, táknid "OUT" (2).

Þessa virkni er hægt að stilla inn á valmyndinni.

- ➔ *Sjá "Out Byrjun / Lok fært inn" á síðu 67.*

Eftirfarandi ferðaleiðir geta verið utanvið gildissviðið:

- Akstur á götum sem ekki eru opnar almenningi.
- Akstur utan við AETR-lönd.
- Akstursleiðir þar sem heildarþyngd farartækis hefur skv. reglugerðum enga nauðsyn fyrir DTCO 1381.

Með því að ýta á einhvern valmyndartakka getur þú farið í valdar staðalsýnir (b) eða (c) *, ➔ *sjá síðu 19.*

► Ferju- eða lestarferð

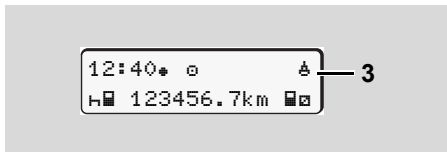

Venjuleg skjámynd (a): Ferju- eða lestarferð á skjá

Ökutækið er þessa stundina á ferju eða á lest, táknið "♁" (3).

Þessa virkni er hægt að stilla inn á valmyndinni.

➔ Sjá "Byrjun Ferja / Lest fært inn" á síðu 67.

☞ Gætið þess að eiginleiki þessi og virkni sé stillt áður en flytja skal farartæki.

Með því að ýta á einhvern valmyndartakka getur þú farið í valdar staðalsýnir (b) eða (c) *, ➔ sjá síðu 19.

► Viðbrögð við undir- / yfirspennu

☞ Ef spennan er of há eða of lág þegar kortaskúffan er opnuð skal ekki setja ökuritakort í.

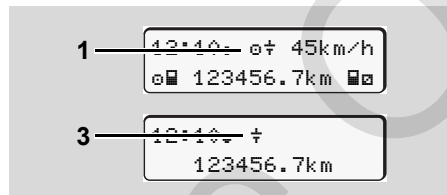

Venjuleg skjámynd (a): Truflun á inntaksspennu
Of lítill eða of mikil inntaksspenna í DTCO 1381 birtist á eftirfarandi hátt í staðalsýn (a):

Tilvik 1: "⚡" (1) Undirspenna

☞ Ef spennan er of há slokknar á skjánum og hnapparnir læsast.

Eftir sem áður vistar DTCO 1381 upplýsingar um athafnir. Ekki er lengur hægt að prenta út eða birta gögn né setja ökuritakort í eða taka það út!

Tilvik 2: "⚡" (2)

Þetta tilvik samsvarar straumrofi. Staðalsýn (a) birtist sjálfkrafa. DTCO 1381 getur ekki gegnt hlutverki sínu sem eftirlitsbúnaður! Athafnir ökumannsins eru ekki skráðar.

► Straumrof

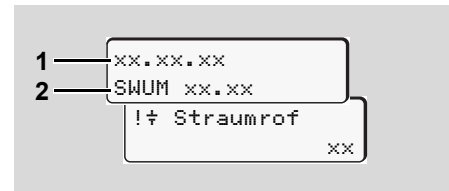

Birting tilkynningarinnar "Straumrof"

Jafnskjótt og rafmagnið er aftur komið á birtist útgáfa stjórnhugbúnaðarins (1) í u.þ.b. 5 sekúndur, og því næst útgáfa hugbúnaðauppfærslueiningarinnar (2).

Því næst tilkynnir DTCO 1381 "Straumrof".

2



Ef táknið "⚠" er viðvarandi á skjánum þrátt fyrir að rafspenna ökutækisins sé rétt skal leita til fagglilts verkstæðis!
Skylt er að skrifa niður athafnirnar ef DTCO 1381 bilar.
➔ Sjá "Athafnir handskrifaðar" á síðu 40.

► Villa í Kortasamskiptum

Ef villa kemur fram í kortasamskiptum DTCO 1381 verður ökumaður hvattur til að taka kortið úr.

Kort út
xx

Á meðan kortið er fært út verður reynt á ný að ná sambandi við kortið. Takist það heldur ekki hefst sjálfkrafa útprentun síðustu aðgerða sem vistaðar voru vegna kortsins



Út frá útprentuninni er ökumaður samt sem áður fær um að skrá aðgerðir sínar.

Ökumaður þarf að undirrita útprentunina.

Auk þess getur ökumaður fært inn á útprentunina síðarmeir allar aðgerðir (nema aksturstíma) þar til ökumanskortinu er stungið í á ný.



Ökumaður getur auk þess fengið dagsútprentun yfir ökutækið og fært inn eftirá frekari aðgerðir sínar þar til kortinu er stungið í næst.



Við lengri fjarveru - til dæmis við hvíld í sólahring eða viku - ætti að taka ökumanskortið úr kortarau-
finni.

■ Aðalviðmót

► Stillingar ökurita

Ökumaður eða verktaki (með fyrirtækjakort getur framkvæmt ýmsar stillingar um aðalviðmót tækisins.

Þar má t.d. nefna:

- Skrá inn skráningarnúmer ökutækis og númer skráningarlands
- Skjámynd VDO Counter
- Fjarstýringu
- Aðgerðaskipti þegar svissað er af
- D1/D2 stöðugreiningu
- Merki við útprentanir
- Ábendingar um niðurhalsefni
- Skráning hraða- og snúningshraðaferla
- Varað við yfirvofandi of hraðs aksturs.

► Fjarstýring DTCO 1381

Með DTCO SmartLink í tengslum við smáforrit á Bluetooth-samhæfðu tæki eða prófunartækjum má fjarstýra DTCO 1381.

Á DTCO 1381 getur ökumaður virkjað fjarstýringuna og með lykli tengt ökuritann við fartæki sitt.

➤ *Nánari upplýsingar sjá “Virkjið fjarstýringu” á síðu 66.*

► Skráningarnúmer skráð inn

Með smáforriti tengdu DTCO SmartLink er einnig hægt að skrá inn skráningarnúmerið og aðildarríki þar sem ökutækið er skráð.

Service Only!

Fyrirtæki

Virgni fyrirtækiskortsins

Fyrirtækiskortið sett í

Niðurhal gagna undirbúið

Fyrirtækiskortið tekið úr

■ Virgni fyrirtækiskortsins



Fyrirtækið tryggir að fyrirtækiskortið (-kortin) sé notað í samræmi við reglur.

Hafið jafnframt í huga þau ákvæði sem gilda í þínu landi.

3

Fyrirtækiskortið ber kennsl á fyrirtæki og skráir það á DTCO 1381 í fyrsta sinn sem kortið er sett í. Þannig er aðgangsheimild að þeim gögnum sem tilheyra fyrirtækinu tryggð.

Þegar fyrirtækiskortið er í tækinu veitir það heimild til að framkvæma eftirfarandi aðgerðir:

- Innskráning og úrskráning fyrirtækisins í þennan DTCO 1381, t.d við bifreiðakaup, gildislok bifreiðaleigu, o.s.frv.
- Ef nauðsynlegt er (einu sinni) verður að slá inn aðildarríki og skráningarnúmer ökutækisins.
- Aðgengi að gögnum í minni og sér í lagi að gögnum sem tilheyra aðeins þessu fyrirtæki.

- Aðgengi að gögnum ökumannskortsins í tækinu.
- Birta, prenta eða hlaða niður gögnum með niðurhalstenginu.



Fyrirtækiskortið er eingöngu ætlað fyrir umsýslu með gögn fyrirtækisins og ekki er hægt að nota það fyrir akstur! Sé keyrt með fyrirtækjakortinu birtist tilkynning.

Í sumum aðildarríkjum er skylda að hlaða reglulega niður gögnunum. Í eftirfarandi tilvikum er mælt með því að hlaða niður gögnunum úr minninu:

- ef ökutækið er selt,
- ef ökutækið er tekið úr notkun,
- ef skipt er um DTCO 1381 vegna bilunar.

► Valmyndaraðgerðir í "fyrirtækisham"

Vafur innan valmyndaaðgerða fer alltaf eftir sama kerfi.

➔ Sjá "Valmyndaraðgerðir kallaðar fram" á síðu 52.

Til dæmis ef fyrirtækiskortið er í kortarauf-2 þá eru allar aðalvalmyndir sem eiga við kortarauf-2 lokaðar.

➔ Sjá "Aðgengi að valmynd læst!" á síðu 61.

Í þessu tilviki er aðeins hægt að birta, prenta eða hlaða niður gögnunum á ökumannskortinu í kortarauf-1.

➔ Sjá "Yfirlit yfir uppbyggingu valmyndar" á síðu 59.

■ Fyrirtækiskortið sett í

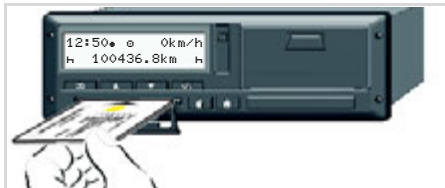

Fyrirtækiskortið sett í

1. Í ADR-tilbrigðum skal svissa á bílnum ef við á.
 2. Haldið öðrum hvorum samtengdu hnappanna niðri lengur en í 2 sekúndur. Viðkomandi kortaskúffa opnast.
 3. Opnið kortaskúffu
 4. Stingið fyrirtækiskortinu með örgjörvann upp og með örina framm í kortaskúffuna.
 5. Lokið og rennið kortaskúffunni inn þar til hún fellur í skorður.
- ☞ Fyrirtækjakortið ákvarðar tungumálið á skjánum Einnig er hægt að velja tungumál.
➔ Sjá "Tungumál stillt" á síðu 53.

Skref / valmynd á skjá	Útskýring / merking
6. 	Opnunarkveðja: Í u.þ.b. 3 sekúndur birtist staðartíminn sem hefur verið stilltur inn "12:50" og UTC-tíminn "10:50UTC" (Tímamismunur = 2 klukkustundir).
7. 	Heiti fyrirtækisins birtist. Staðan á lestri fyrirtækiskortsins sést á framvindustikunni. Ef nauðsynlegt er biður DTCO 1381 um að slá inn skráningarnúmerið. <ul style="list-style-type: none"> • Veljið "Já" og staðfestið með hnappinum OK, ➔ sjá síðu 28.
8. 	Þegar fyrirtækiskortið er sett í í fyrsta sinn er fyrirtækið sjálfkrafa skráð í DTCO 1381. Fyrirtækislæsingin er virkjuð. Með þessu móti er öryggi gagna sem varða fyrirtækið tryggt!
9. 	Þegar lestri er lokið birtist venjulega skjámyndin. DTCO 1381 er nú stilltur á fyrirtækisham, táknið "H" (1).

► Slá inn skráningarnúmer

Skref / valmynd á skjá	Útskýring / merking
1. <input type="text" value="A Slá inn skrán. nr.? Já"/>	Birtist eftirfarandi spurning, <ul style="list-style-type: none"> • veljið "Já" og staðfestið.
2. <input type="text" value="Land: D"/> <input type="text" value="VS WM"/>	<ul style="list-style-type: none"> • Veljið land og staðfestið. Fyrsta staða sem þarf að slá inn blikkar "_". <ul style="list-style-type: none"> • Velja táknið sem óskað er eftir og staðfesta. • Endurtaka aðgerðina, hámark 13 stöður.
3. <input type="text" value="Land: D VS WM 2014 _"/>	<ul style="list-style-type: none"> • Ef færri staða er krafist, skal þrýsta á hnappinn OK og halda niðri þar til síðasta staðan blikkar. • Staðfesta innfærsluna með hnappinum OK.
4. Stýrisútprentun kemur sjálfkrafa.	
5. <input type="text" value="A Staðfesta skrán. nr.? Nei"/>	<ul style="list-style-type: none"> • Stýra skal innfærslunni! • Veljið "Já" og staðfestið. Ef að skráningarnúmerið er rangt, skal velja "Nei" og staðfesta. Nú birtist skref 1, endurtakið innfærsluna.

Athugasemd: Einungis þarf að slá inn skráningarnúmerið einu sinni. Eftirfarandi breytingar er einungis hægt að láta gera á faggiltu verkstæði. Sláð auðkennið inn í DTCO 1381 nákvæmlega eins og skráningarnúmer ökutækis er. Allar aðrar breytingar er eingöngu hægt að framkvæma með verkstæðisskífu hjá viðurkenndu verkstæði.

Innfærsla:

Veljið þá virkni sem óskað er eftir með hnöppunum **▲** eða **▼** og staðfestið valið með hnappinum **OK**.

Leiðrétta innfærslu:

Með hnappi **↵** skal fara þrep fyrir þrep til baka á stöðuna á undan og endurtaka innfærsluna(r).

Útprentun: Tæknilegar upplýsingar

```

-----
▼ 25.04.2017 10:50 (UTC)
-----
TeF
-----
A Sped. Mustermann
A 12341234123412 3 4
-----
A ABC12345678901234
D /VS WM 2014
-----
B Continental Automotive
  GmbH
  H.-Hertz-Str.45 78052
  VS-Villingen
  1381.12345678901234567
  ei-84
  
```

■ Niðurhal gagna undirbúið



Sprengihætta

Vinsamlegast athugið leiðbeiningar um flutning og stjórnun á hættulegum varningi í sprengfimu umhverfi.

Við að ferma og afferma hættulegan varning ...

- þarf hlífðarlokið (1) að vera lokað
- og það má ekki hlaða niður gögnum á meðan.

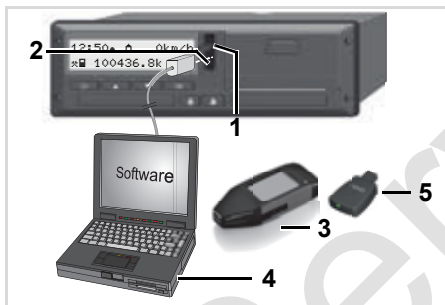

Tenging við niðurhalstengi

1. Lyftið hlífðarlokinu (1) upp.
2. Tengid fartölvuna (4) við niðurhalstengið (2).
3. Ræsið aflestrarhugbúnaðinn.
4. Eða setjið niðurhalslykilinn (3) í niðurhalstengið.

☞ Með DTCO SmartLink-tengingu (5) er hægt að koma á samskiptum milli DTCO 1381 og Bluetooth-samhæfðu tæki.

6

Venjuleg skjámynd (a): Kennimerkið "Gagnaflutningur" birtist

Á meðan á gagnayfirfærslunni standur birtist táknið (6) fyrir.

☞ Rjúfið aldrei tenginguna við niðurhalstengið. Látið með ADR-gerðinni * svissinn vera í gangi.

5. Að loknu niðurhali gagnanna er nauðsynlegt að loka aftur hlífðarlokinu (1).

Kennimerki gagnanna

Áður en gögnunum er hlaðið niður setur DTCO 1381 stafraent auðkenni (kennimerki) á afrituðu gögnin. Með þessu auðkenni er hægt að eigna DTCO 1381 gögnin og sannreyna að um sé að ræða rétt gögn og að engin gögn vanti.

☞ Þegar gögnunum í minninu og á öikumannskortinu er hlaðið niður eru þau aðeins afrituð, en ekki eytt.

Fjarstýrt niðurhal * (Remote)

Með bílflota-stjórnunarkerfi er hægt, eftir að heppnuð staðfesting á fyrirtækjakorti hefur farið fram, að hala niður notkunargögnum á fjarstýrðan máta.

📖 Nánari upplýsingar um aflestrarhugbúnaðinn er að finna í viðkomandi gögnum!

■ Fyrirtækiskortið tekið úr

- ☞ Aðeins er hægt að taka fyrirtækiskortið úr kortaraufinni þegar ökutækið er kyrrstætt!

3

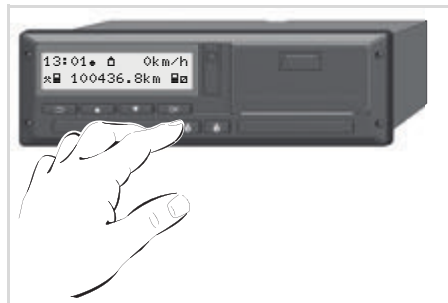

Beðið um fyrirtækiskort

1. Í ADR-tilbrigðum skal svissa á bílinn ef við á.
2. Kallið fram kort úr kortarauf-1 eða kortarauf-2; ➔ sjá síðu 14.

Skref / valmynd á skjá	Útskýring / merking
<p>3.</p>	<p>Heiti fyrirtækisins birtist. Framvindustika sýnir að DTCO 1381 flytur gögn yfir á fyrirtækjakortið.</p>
<p>4.</p>	<p>Fyrirtæki ekki útskráð:</p> <ul style="list-style-type: none"> • Veljið "Nei" með hnöppunum ▲ / ▼ og staðfestið með hnappinum OK. <p>Fyrirtæki útskráð:</p> <ul style="list-style-type: none"> • Veljið "Já" og staðfestið með hnappinum OK. <p>Fyrirtækislæsingin er óvirk. Vistuð gögn fyrirtækisins eru hinsvegar áfram læst fyrir öðrum fyrirtækjum!</p>
<p>5.</p>	<p>Opnað er fyrir fyrirtækiskortið, venjulega skjámyndin birtist.</p> <p>Af gefnu tilefni getur ábending birst um að regluleg prófun er í gangi eða að gildi fyrirtækjakortsins renni út; ➔ sjá síðu 84.</p> <p>DTCO 1381 er nú aftur stilltur á akstursham, tákn "0" (1).</p>

Aksturshamur

Ökumanskort sett í

Athafnir stilltar

Hlaða niður upplýsingum á ökumanskortinu

Ökumanskort tekið úr

Skipt um ökumann/ökutæki

■ Ökumannskort sett í

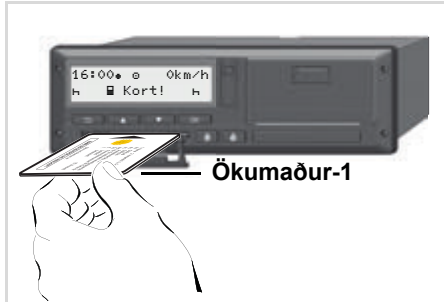

Ökumaður-1

Ábending um notkun eftir að svissað er á:
Ekkert ökumannskort er í kortarauf-1.



Í samræmi við rétta framkvæmd samkvæmt reglugerð og vegna umferðaröryggis er mælt til þess að ökumannskortið sé aðeins sett í þegar ökutækið er kyrrstætt!

Einnig er hægt að setja ökumannskortið í meðan á akstri stendur, en það er hinsvegar skráð sem atvik og vistað!
➔ Sjá "Yfirlit yfir atvik" á síðu 76.

1. Í ADR-tilbrigðum skal svissa á bílinn ef við á.

2. Sem ökumaður-1 skal halda samsetta hnappnum Ökumaður-1 inni lengur en í 2 sekúndur.
Kortaraufin opnast.
3. Opnið kortarásina.
4. Stingið ökumannsskortinu - með örgjörvann upp og örina fram-í kortaraufina.
5. Lokið og rennið kortarás inn þar til hún fellur í skorður.
6. Ferlið sem á eftir fylgir fer fram með valmyndarleidsögn, ➔ sjá síðu 33.
7. Undir eins og ökumannskort ökumanns-1 hefur verið lesið inn setur ökumaður-2 ökumannskortið sitt í kortarás-2.

Athugasemd

Valmyndarleidsögnin fer fram á því tungumáli sem sett var á ökumannskortið. Einnig er hægt að velja tungumál. Valmyndir til að sýna eða prenta út upplýsingar um ökumann virka aðeins ef viðkomandi kort er í. Þannig birtist t.d. valmyndarliðurinn "Útþræntur

ökumaður 2" aðeins ef ökumannskort er í kortarauf-2.

➔ Sjá "Yfirlit yfir uppbyggingu valmyndar" á síðu 59.

▶ Handvirkar innfærslur



Samkvæmt reglugerð verður að skrá athafnir, sem ekki eru skráðar á ökumannskortinu, eftir á í handvirku innfærsluna. (Nánari upplýsingar varðandi athafnir, ➔ sjá síðu 39.)

Kort tekið úr (15.04.17) Kort sett í (18.04.17)
16:31 Staðartími 07:35 Staðartími

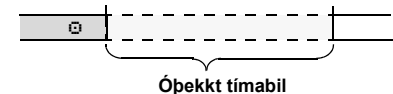

Dæmi um óþekkt tímabil



Í hvert sinn sem ökumannskortið er sett í, myndast eftirfarandi möguleikar fyrir færslur:



4. Aksturshamur

- Skrá eftirá athöfnina hvíldartími "H";
Dæmi 1, ➔ *sjá síðu 36.*
- Halda vakt áfram; Dæmi 2,
➔ *sjá síðu 37.*
- Halda vakt áfram, enda vakt og/eða
færa athafnir fremst á vakt; Dæmi 3,
➔ *sjá síðu 38.*

Grundvallarframkvæmdarmáti

- Veljið þá virkni, athöfn eða talnagildi sem óskað er eftir með hnöppunum  /  á innfærslusviðinu.
- Staðfestið valið með hnappinum .

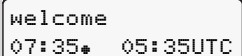
1. 

Opnunarkveðja: Í u.þ.b. 3 sekúndur birtist staðartíminn sem hefur verið stilltur inn "07:35*" og UTC-tíminn "05:35UTC" (Tímamismunur = 2 klukkustundir).

2. 

Nafn ökumannsins birtist á skjánum. Staðan á lestri ökumanskortsins sést á framvindustikunni.

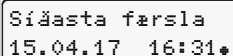
3. 

Í u.þ.b. 4 sekúndur birtast á staðartíma (tákníð "*") dagsetning og tími þegar kort var síðast tekið út.

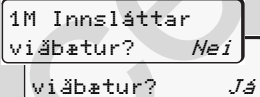
4. 

- Ef það á ekki að bæta við **athöfnum**, skal velja "**Nei**"; sjá nánar skref 9.
- Ef valið er "**Já**" biður DTCO 1381 um að slá inn handvirkar innfærslur.

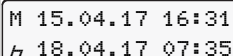
5. 

"M" = Handvirkar innfærslur;
"H" = Innfærslusvið fyrir athöfnina blikkar

Ökumanskort sett í

Nú birtist tímabilið milli úrtöku (1. lína) og núverandi innstungu (2. lína) á staðartíma.

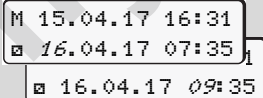
6. 

2. lína = Innfærslumengi

Hægt er að slá inn mögulegar rökréttar breytur (blikkandi innfærslusvið) í eftirfarandi röð.

"Athöfn – Dagur – Mánuður – Ár – Klukkustund – Mínutu".

Aðgerðinni er lokið, þegar tímamarki stunguadgerðar er náð.

Eftirfarandi beiðni birtist áður en handskráðar upplýsingar eru staðfestar.

7. 

- Veljið land og staðfestið.
- Ef nauðsynlegt er, veljið landssvæði og staðfestið.

- Með hnappinum  er hægt að hætta við val á landi.

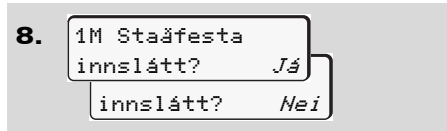

4

- Staðfestið innfærsluna með "Já".
- Til að velja "Nei".
 - ➔ Sjá "Leiðréttingarmöguleikar" á síðu 34.

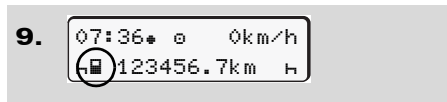

Venjuleg skjámynd (a) birtist. Táknin á kortatákninu sem birtast þar á undan hafa eftirfarandi merkingar:

- "_" Ökumanskortið er í raufinni.
- "■" Hægt er að aka af stað, viðeigandi gögn hafa verið lesin inn.



Táknio "■" birtist fyrir báðar kortaraufarnar.

Þegar kort ökumanns-1 og ökumanns-2 hafa verið sett í má leggja af stað um leið og táknio "■" birtist fyrir ökumann-1 og ökumann-2.

Þegar lagt er af stað lýkur sérhverjum byrjuðum handvirkum innslætti. Ekki er lengur hægt að ljúka ónnum handvirkum innslætti vegna hinnar kortaraufarinnar.



Meðan verið er að lesa ökumanskortið standa ákveðnar valmyndaraðgerðir ekki til boða:

- Að kalla fram valmyndaraðgerðir
- Beiðni um ökuritakort

Ef stutt er á valmyndarhnapp eða útkastshnappinn birtist tilkynning.

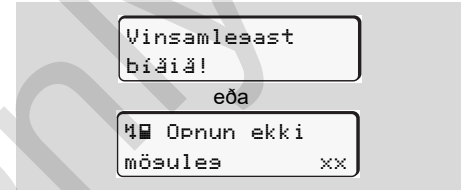

► Leiðréttingarmöguleikar

Hægt er að velja og laga mögulegar breytur með því að slá á hnappinn  (bakfærsla) í innfærslumenginu.

Ef spurningunni: "M Staðfesta innslátt?" er neitað, birtist næst skref 4 og eftir það fyrsta heildstæða innfærslumengið (skref 5).

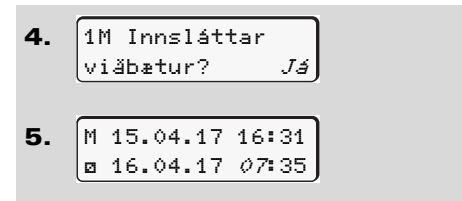

Nú er hægt að leiðrétta mögulegar breytur í þeirri röð sem þær birtast. 

☞ Með því að þrýsta á hnappinn **OK** og halda honum niðri er farið á næsta innfærsluvið eða á næsta heildstæða innfærslumengi.

► Land fært inn á meðan á handvirkri innfærslu stendur

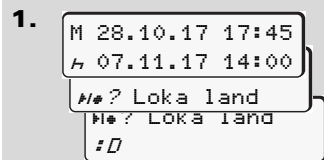

- Í fyrsta innfærslumenginu skal velja "H" tákníð "H? Loka land" og staðfesta. (Aðeins mögulegt þegar fyrsti handskráður tími er ekki í samræmi við staðartíma þegar kort var síðast tekið úr.)
- Veljið land og staðfestið.

Eða



- Velja Tákníð "H? Upphafsland" og staðfesta.
- Veljið land og staðfestið.

Úrval landa

Landið sem síðast var slegið inn birtist fyrst. Með hnöppunum **▲** / **▼** birtast í framhaldi af því þau fjögur lönd sem voru færð inn síðast. Kennimark: Tvípunktur á undan landakennimerkinu "B".

Frekari valkostir koma fram í rétttri stafrófsröð "A":

- Með hnappi **▲** A, Z, Y, X, W, ...
o.s.frv.;
 - Með hnappinum **▼** A, B, C, D, E, ...
o.s.frv.
- ➔ Sjá "Kennimerki landa" á síðu 97.

☞ Með því að ýta á og halda niðri hnappnum **▲** / **▼** er valinu hraðað (sjálfvirk endurtekning).

► Hætt við innslátt

Ef ekkert er slegið inn birtist eftirfarandi á skjánum eftir 30 sekúndur.

4+ Vinsamlesast
skráið

Ef þrýst er á hnappinn **OK** á næstu 30 sekúndum er hægt að halda innfærslunni áfram.

Eftir þennan tíma eða þegar ekið er af stað er lokið við að lesa ökumanskortið og venjuleg skjámynd (**a**) birtist.

Gögnum sem fyrir eru verður eytt til að tryggja að gögnin verði staðfest. Þetta á við um fjarstýrðan innslátt sem og beinan innslátt í DTCO 1381.

Hætt við handvirkan innslátt með því að krefja um ökukort.

➔ *Nánari upplýsingar sjá "Kraftið um kort á meðan handvirkum innslætti stendur" á síðu 42.*

► Færa inn athöfnina "Hvöldartími" eftirá

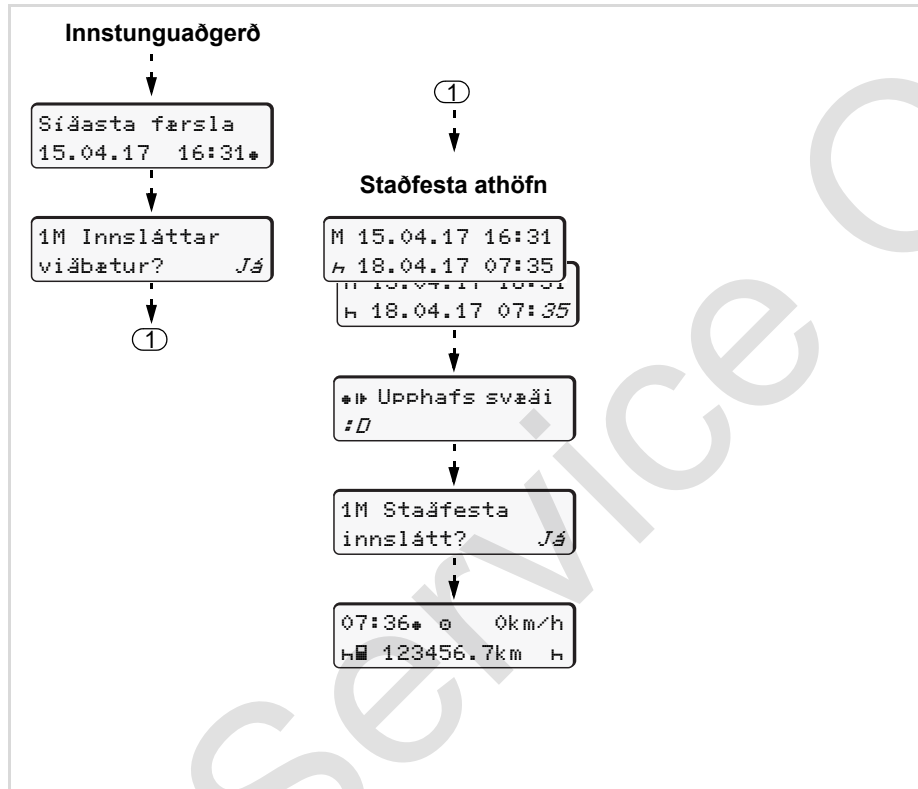

Dæmi 1:

Kort tekið úr (15.04.17)
16:31 Staðartími

Kort sett í (18.04.17)
07:35 Staðartími

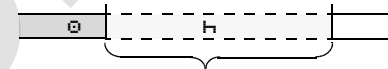

Færa hvöldartíma inn eftirá

Athugið: Innfærslan er gerð á staðartíma

1. Þrýsta á hnappinn **OK** og halda niðri.
2. Sjálfvirk stökk á síðasta innfærslusvið (Mínúturnar blikka).
3. Staðfesta innfærslu með hnappinum **OK**.
4. Farðu eftir leiðbeiningum valmyndar.

► Vakt haldið áfram

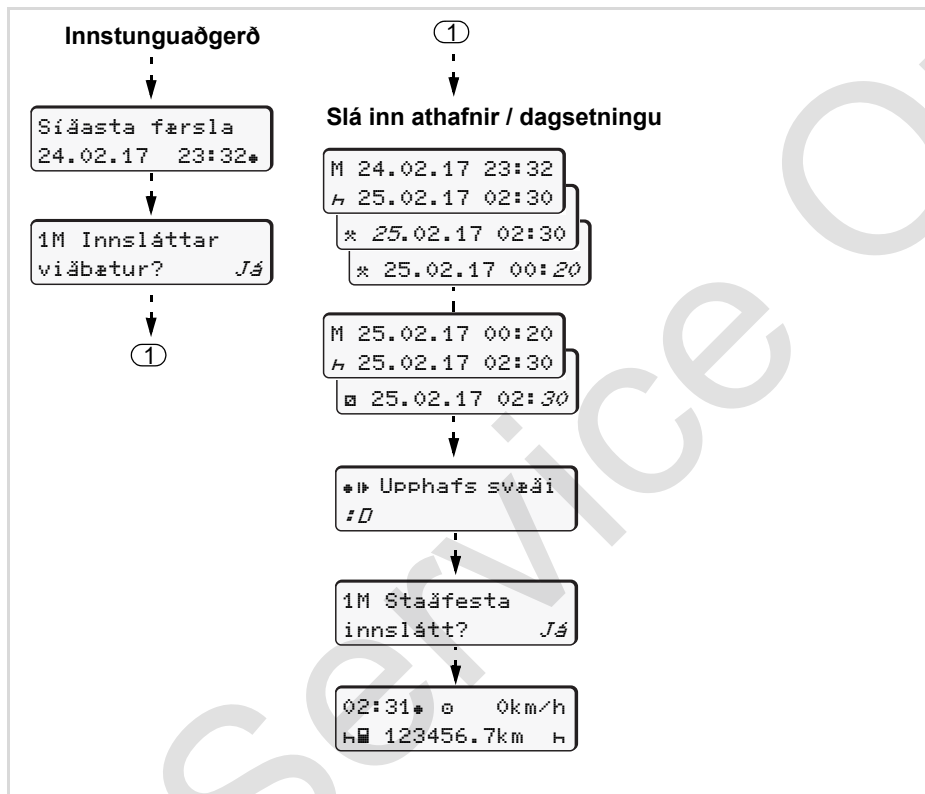

Dæmi 2:

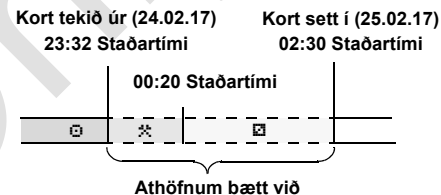

Athugið: Innfærslan er gerð á staðartíma

1. Stilla fyrstu athöfn "*" og staðfesta.
2. Stilla dag og staðfesta, stilla klukkustundir og staðfesta, stilla mínútur og staðfesta.
3. Stilla aðra athöfn "□" og staðfesta.
4. Þrýsta á hnappinn **OK** og halda niðri, mínúturnar blikka.
5. Staðfesta innfærslu með hnappinum **OK**.
6. Farðu eftir leiðbeiningum valmyndar.

► Halda vakt áfram og færa athafnir fremst á vakt

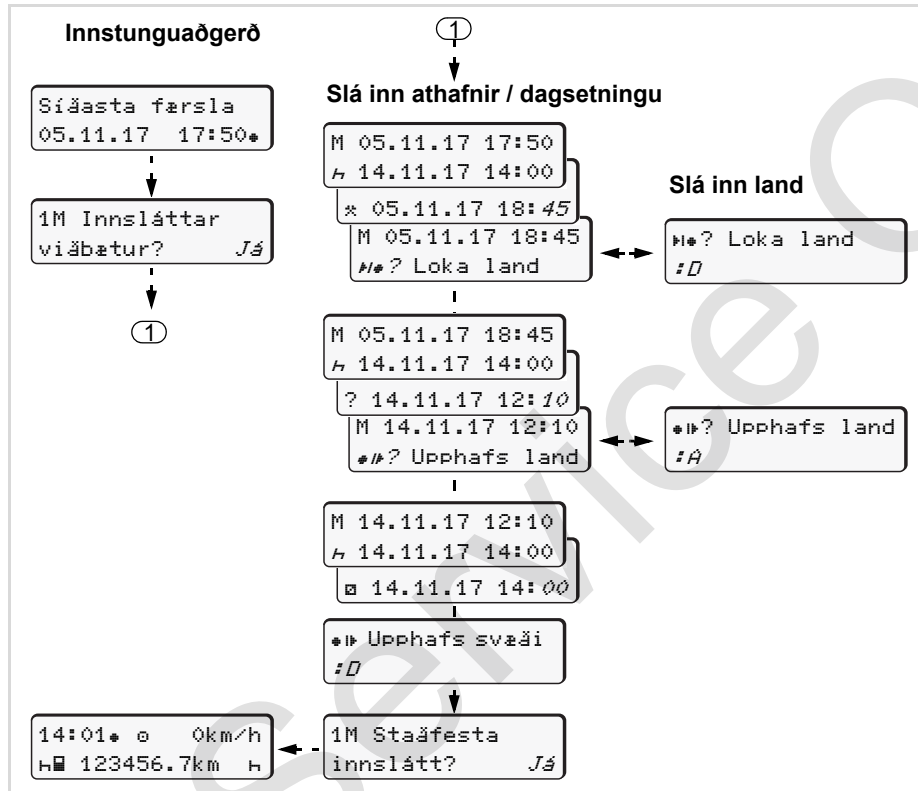

Dæmi 3:

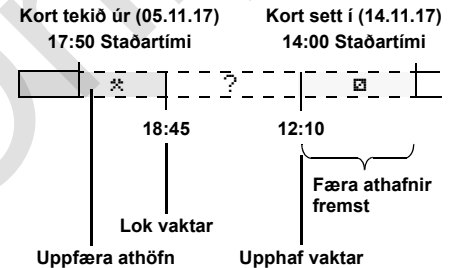

Athugið: Innfærslan er gerð á staðartíma

1. Stilla fyrstu athöfn "*" með dagsetningu, tíma og staðfesta.
2. Tákn "H? Loka land" og staðfesta.
3. Veljið land og staðfestið.
4. Athöfn "?" = stilla óþekktan tíma með dagsetningu, tíma og staðfesta.
5. Endurtaka sama kerfi þar til tíma stunguaðgerðar er náð.

■ Athafnir stilltar

- ⊖ = Aksturstími (sjálfkrafa þegar ekið er)
- * = Allir aðrir vinnutímar
- ⊞ = Tímar í viðbragðsstöðu (biðtímar, farþegatími, tími ökumanns-2 í svefnklefa meðan á akstri stendur)
- ⊞ = Hlé og hvíldartímar

► Handvirk stilling

- ☞ Eingöngu er hægt að stilla inn athafnir þegar ökutækið er kyrrstætt!

1. Snertið sem ökumaður aðgerðahnapp **ökumanns-1**; ➔ *sjá síðu 14*. venjuleg skjámynd **(a)** birtist.
2. Styðjið endurtekið á hnappinn þar til athöfnin sem óskað er (⊞ ⊞ *) birtist á skjánum **(1)**. Eftir u.þ.b. 5 sekúndur birtist fyrri skjámynd.
3. Snertið sem aðstoðarökumaður aðgerðahnapp **ökumanns-2**; ➔ *sjá síðu 14*.

► Sjálfvirk stilling

DTCO 1381 skiptir sjálfkrafa yfir á eftirfarandi athafnir:

við ...	Ökumaður-1	Ökumaður-2
Ferðaleið	⊖	⊞
Stopp ökutækis	*	⊞



Mikilvægt er að stilla við lok vaktar eða í hléi á aðgerð "⊞". Með því er tryggður áreiðanlegur útreikningur VDO Counter *.

► Sjálfvirk stilling eftir ræsingu á eða af *

Eftir ræsingu á eða af getur DTCO 1381 stillt á ákveðna athöfn, til dæmis "⊞". Aðgerð **(1)** og/eða **(2)** sem breytist sjálfkrafa þegar kveikt er eða slökkt birtist í staðallýsingu **(a)** og blikkar í u.þ.b. 5 sekúndur. Að þeim tíma liðnum birtist fyrri skjámyndin aftur.

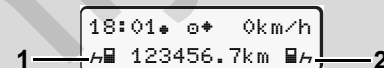

Blikki fyrir athafnirnar í staðalsýn (a)

- ☞ Breytið eftir þörfum virknina sem hefur verið stillt inn í samræmi við núverandi notkun.

Hvaða aðgerðir DTCO 1381 stillir sjálfkrafa eftir að svissað er á/af má forrita að ósk kaupanda með fyrirtækiskorti (➔ *sjá síðu 23*.) eða á viðurkenndu verkstæði (➔ *sjá síðu 121*.)

► Athafnir handskrifaðar

Samkvæmt reglugerðinni er ökumanni skylt að skrifa niður athafnir í eftirfarandi tilvikum:

- Ef DTCO 1381 bilar.
- Ef eitthvað glatast, eftir þjófnað, skemmdir eða ef ökumannskortið virkar ekki rétt verður að prenta út dagsprent úr DTCO 1381 í upphafi og við lok ferðar. Ef þörf krefur verður ökumaður að skrifa niður tíma í viðbragðsstöðu og annan vinnutíma.

Hægt er að skrifa niður (2) athafnir á bakhlið pappírsrúllunnar og fylla út útprentið með persónulegum upplýsingum (1).

Mustermann Heinz
 F 112345678901234 5 6
 A No. VS-VMA 612
 VS-Villingen
 München
 + km 92 978
 km → 92 610
 km 368
 Dat. 12.10.2017
 Mustermann Heinz
 (Signature)

Tachograph printout:
 DTGOPP 1 [E1] 174
 Tachograph [E1] 84 [E2] 25

Handskrifuð skráning athafnanna

Persónulegar upplýsingar

- ☐ Skírmar- og eftirnafn
- ☐ Númer ökumannskorts eða ökuskírteinis
- ☐ No. Auðkenni ökutækis
- ☐ Staður í upphafi vaktar
- ☐ Staður í lok vaktar
- ☐ km km-staða í lok vaktar
- ☐ km km-staða í upphafi vaktar
- ☐ km Eknir kílómetrar
- ☐ Dat. Dagsetning
- ☐ Sig. Eigin undirskrift



Hafið jafnframt í huga þau ákvæði sem gilda í þínu landi.

■ Hlaða niður upplýsingum á ökumanskortinu



Sprengihætta

Vinsamlegast athugið leiðbeiningar um flutning og stjórnun á hættulegum varningi í sprengfimu umhverfi.

Við að ferma og afferma hættulegan varning ...

- þarf hlífðarlokið (1) að vera lokað
- og það má ekki hlaða niður gögnum á meðan.

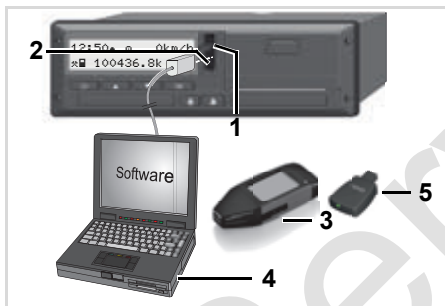

Tenging við niðurhalstengi



Gætið þess að einungis einu ökumanskorti sé stungið í tækið! Annars fer enginn gagnaflutningur fram.

1. Lyftið hlífðarlokinu (1) upp.
2. Tengið fartölvuna (4) við niðurhalstengið (2).
3. Ræsið aflestrarhugbúnaðinn.
4. Eða setjið niðurhalslykilinn (3) í niðurhalstengið.



Með DTCO SmartLink-tengingu (5) er hægt að koma á samskiptum milli DTCO 1381 og Bluetooth-samhæfðu tæki.

Á meðan á gagnayfirfærslunni stendur birtist táknið (6) fyrir.



Rjúfið aldrei tenginguna við niðurhalstengið. Látið með ADR-gerðinni * svissinn vera í gangi.

5. Að loknu niðurhali gagnanna er nauðsynlegt að loka aftur hlífðarlokinu (1).

Kennimerki gagnanna

Afrituðu gögnin eru auðkennd með rafrænni undirskrift (kennimerki). Með þessu auðkenni er hægt að sjá gögnin á ökumanskortinu og sannreyna að um sé að ræða rétt gögn og að engin gögn vanti.



Nánari upplýsingar um aflestrarhugbúnaðinn er að finna í viðkomandi gögnum!

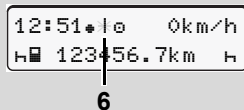

Venjuleg skjámynd (a): Kennimerkið "Gagnaflutningur" birtist

■ Ökumannskort tekið úr



Í lok vaktar skal taka ökumannskort úr kortaraufinni.

Þegar skipt er um ökumann eða ökutæki verður alltaf að taka ökumannskortið úr kortaraufinni.

➔ *Sjá "Skipt um ökumann/ökutæki" á síðu 44.*



Aðeins er hægt að taka ökumannskortið úr kortaraufinni þegar ökutækið er kyrrstætt!



Beðið um ökumannskort

1. Í ADR-tilbrigðum skal svissa á bílinn ef við á.

2. Stillið inn viðeigandi athöfn; til dæmis "H" þegar vakt lýkur.
3. Kallið fram kort úr kortarauf-1 eða kortarauf-2; ➔ *sjá síðu 14*. Ferlið sem á eftir fylgir fer fram með valmyndarleiðsögn, ➔ *sjá síðu 43*.

Krafið um kort á meðan handvirkum innslætti stendur

1. Kallið fram kort úr kortarauf-1 eða kortarauf-2; ➔ *sjá síðu 14*.
2. Veldu og svaraðu þeim spurningum sem fylgja með því að velja "Nei".



1M Staðfesta
innslátt? *Nei*



1M Innsláttar
viðbætur? *Nei*

3. Áfram, ➔ *sjá síðu 43*.

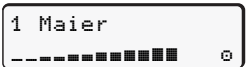
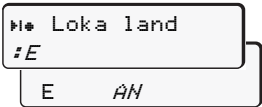
Handvirki innslátturinn stöðvast; ef tími er ekki þekktur vistar DTCO 1381 aðgerðina sem "?".

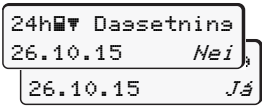
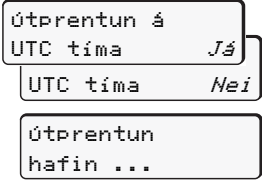
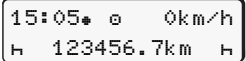
► Valmyndarleiðsögn eftir að ökumannskort er tekið úr

Skref / valmynd á skjá	Útskýring / merking
1. 	Nafn ökumannsins birtist á skjánum. Framvindustika sýnir að DTCO 1381 flytur gögn yfir á ökumannskortið.
2. 	<ul style="list-style-type: none"> • Veljið land og staðfestið. • Ef nauðsynlegt er, veljið landssvæði og staðfestið. • Þrýstu á  til að stöðva skráningu á landi, t.d. ef þú ætlar að halda vaktinni áfram.
3. 	<ul style="list-style-type: none"> • Ef þörf er á útprentun skal velja "Já" og staðfesta. • Ef ekki er þörf á útprentun skal velja "Nei" og staðfesta.
4. 	<ul style="list-style-type: none"> • Staðfestu "Já" ef þú vilt printun í UTC-tíma (lagaleg skylda). • Ýttu á "Nei" og staðfestu ef þú vilt útprentun í "staðartíma". <p>Ef aðgerð hefur verið valin kemur framvinda aðgerðarinnar fram á skjánum.</p>
5. 	Opnað er fyrir ökumannskortið, venjulega skjámyndin (a) birtist.

Veljið landið með hnöppunum  eða  og staðfestið valið með hnappinum .

Val DTCO 3.0a

Áður kann að birtast, ef við á, ábending um að gildistími ökumannskorts sé að renna út, að regluleg prófun sé tímabær eða að hala skuli niður af ökumannskorti, ➔ sjá síðu 84.

■ Skipt um ökumann/ökutæki

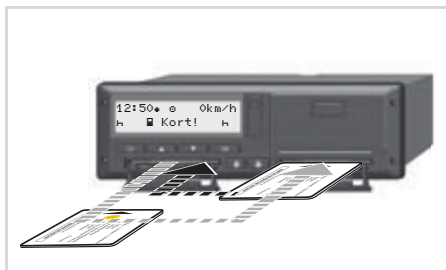

Skipt um ökumannskort

Tilvik 1:

Starfsmennirnir skipta um stöðu, ökumaður-2 verður ökumaður-1

1. Takið ökumannskortið úr kortaraufinni og setjið í hina kortaraufina hverju sinni.
2. Stillið inn þá athöfn sem óskað er.

Tilvik 2:

Ökumaður-1 og/út ökumaður-2 yfirgefa ökutækið

1. Viðkomandi útbýr ef við á dagsútprentun sína, kallar fram ökumannskort sitt og tekur ökumannskortið úr DTCO 1381.
2. Næstu ökumenn setja ökumannskort í kortaraufina í samræmi við hvaða aðgerð á við (ökumaður-1 eða ökumaður-2).

Tilvik 3 – blandaður akstur:

Ekið með mismunandi gerðir ökurita

- Til dæmis ökuritar með skífu eða ...
- stafræna ökurita með ökumannskorti samkvæmt EB-reglugerð (EBE) nr. 3821/85 viðauka I B, til dæmis DTCO 1381.

Við eftirlit verður ökumaðurinn að geta lagt fram eftirfarandi gögn um núverandi viku og síðustu 28 daga:

- Ökumannskortið (1),

- mikilvægu dagsútprentanirnar úr stafræna ökuritanum (2), í þeim tilvikum þar sem ökumannskortið er skaddað eða ónýtt,
- skrifuðu skífunar (3),
- og ef vill til handskrifðu blöðin um athafnirnar.

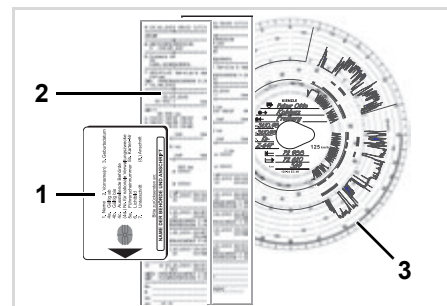

Hafið jafnframt í huga þau ákvæði sem gilda í þínu landi.

► Gögn sem þurfa að vera til reiðu

Hvíldar- / endurhæfingarfrí:

Skv. viðmiðunarreglum 2006/22/EG framkvæmdarstjórnar Evrópusambandsins þarf ökumaðurinn að geta sýnt fram á skýrslu um atburði síðustu 28 daga:

- Tími þar sem ökumaður var í veikindafríi.
- Tími þar sem ökumaður var í fríi.
- Tími ferðar sem var framkvæmd utan við notkunarvið (EG) tilskipun nr. 561/2006 eða AETR.

📖 Prentaða útgáfu eyðublaðsins er hægt að finna á internetinu á: **ec.europa.eu**

ATTESTATION OF ACTIVITIES UNDER
REGULATION (EC) NO 561/2006
OR
THE EUROPEAN AGREEMENT CONCERNING THE WORK OF CRE
VEHICLES ENGAGED IN INTERNATIONAL ROAD TRANSPORT (AE)

*To be filled in by typing and signed before a journey
To be kept with the original tachograph records wherever they are required to
False attestations constitute an infringement*

1. Name of the undertaking: _____
2. Street address, Postal code, City, Country: _____
3. Telephone number (including international prefix): _____
4. Fax number (including international prefix): _____
5. E-mail address: _____

1. the undersigned
6. Name: _____
7. Position in the undertaking: _____

declare that the driver

8. Name: _____
9. Date of birth: _____
10. Driving licence number or Identity card number or Passport number: _____

for the period

11. from (time-day-month-year) _____
12. to (time-day-month-year) _____

13. was on sick leave (**)
14. was on annual leave (**)
15. drove a vehicle exempted from the scope of Regulation (EC) No 561/2006 (**)

16. For the undertaking, place _____ date _____ signature _____

17. I, the driver, confirm that I have not been driving a vehicle falling under the scope of Regulation (EC) No. 561/2006 or AETR during the period mentioned above.
18. Place _____ date _____ Signature of the driver _____

(*) This form is available in an electronic and printable version on the Internet at ec.europa.eu.
(**) Only one of the boxes 13, 14 or 15 may be chosen.

Úrdráttur: Eyðublað athafnir (english)

Sérstakar aðstæður:

Til að tryggja öryggi fólks, ökutækis og farms getur verið nauðsynlegt að fara á svig við gildandi ákvæði laga. Í slíkum tilfellum verður ökumaður að gera skriflega grein fyrir ástæðum þessa í síðasta lagi við komu á viðeigandi stöðvunarstað:

- Til dæmis á sýnisblaði,
- á útprentun úr DTCO 1381,
- eða á vinnutímaskýrslu.

Service Only!

Meðferð prentara

**Ný rúlla sett í
Gögn prentuð út**

■ Ný rúlla sett í

☞ Vinsamlegast athugið

Notið (pantið) aðeins rúllur (VDO prentarapappír) sem merktar eru á eftirfarandi hátt:

- Gerð ökurita (DTCO 1381) með samræmis- "☐84"
- og skráningarmarki "☐174" eða "☐189".

5



Stutt á aflæsingarhnappinn

1. Styðjið á aflæsingarflötinn á prentarahlífi; prentaraskúffan opnast.



Hætta á meiðslum

Ef mikið hefur verið prentað getur hitaprenthausinn verið mjög heitur! Hætta er á að brenna sig á fingrum!

Seiðist ekki inn í prentarahólfið eftir að prentaraskúffa er komin út.



Skemmdir á tækinu

Til að koma í veg fyrir að tækið skemmist skal ekki setja neina hluti inn í prentarahólfið.

2. Dragið prentaraskúffuna út úr DTCO.

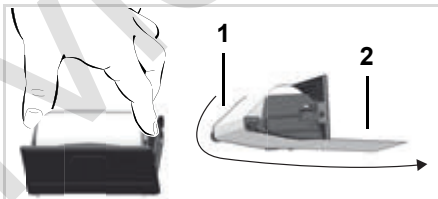

Ný rúlla sett í

3. Leggið nýja pappísrúllu í samkvæmt myndinni og leiðið hana yfir vendirúlluna (1).



Gætið þess að pappísrúllan sé hvergi þvinguð í prentaraskúffunni og að endi pappírsins (2) nái útfyrir brún prentaraskúffu!

4. Ýtið prentaraskúffu inn í prentarahólf þar til hún fellur í skorður.

5. Prentarinn er tilbúinn til notkunar. Nú má hefja útprentun.



Ef pappírinn klárast á meðan prentað er þarf að ræsa útprentun á ný með valmyndaraðgerðinni eftir að ný pappísrúlla er komin í.

■ Gögn prentuð út

► Prentun hafin

☞ Útprintun er einungis möguleg þegar ...

- ökutækið er kyrrstætt og svissað er á (aðeins nauðsynlegt fyrir ADR-gerð *),
- prentaraskúffan er lokuð og pappírsmúllan hefur verið sett í,
- engin önnur truflun hindrar útprintun.

☐ 24h ☐ Dasettnins

1. Kallið fram dagsútprintun með valmyndaraðgerð.
☞ Sjá “Valmyndaraðgerðir kallaðar fram” á síðu 52.
2. Staðfestu valmyndina með takka **OK**.
3. Veldu og staðfestu þá prentun sem óskað er eftir (UTC- eða staðartími).

4. Útprintun hefst. Bíðið þar til útprintun er lokið.

☞ Gætið þess, þegar útprintun er rifin af, að kortaskúffur séu lokaðar þannig að þær óhreinast ekki af pappírsgnum

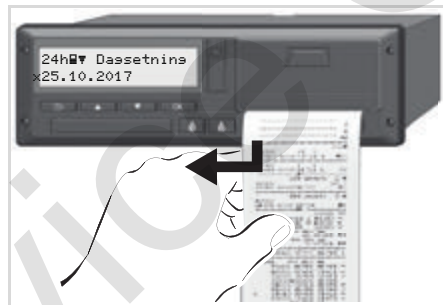

Útprintunin rifin af pappírsmúllunni

5. Rífið útprintunina af pappírsmúllunni með því að toga hana upp og svo niður á rífkantinn.
6. Varðveitið útprintunina þannig að hún verði hvorki óhrein né eyðileggist af ljósi eða sólargeslum.

► Prentun stöðvuð

1. Ef stutt er aftur á hnappinn **OK** meðan á prentun stendur er eftirfarandi kallað fram.

Stöðva prentun?
Nei
Já

2. Veljið þá aðgerð sem óskað er eftir með hnöppunum **▲** / **▼** og staðfestið með hnappinum **OK**; útprintun er annað hvort haldið áfram eða hún stöðvuð.

► **Atriði sem huga þarf að við útprentun**

- Lituð merking á bakhlið útprentunarinnar gefur til kynna að pappírinn sé að verða búinn.
- Þegar pappír þrýtur birtist eftirfarandi tilkynning.

Þú Vantar
PAPPÍR xx

5

- Ef pappírinn klárast á meðan prentað er þarf að ræsa útprentun á ný með valmyndaraðgerðinni eftir að ný pappírsúlla er komin í.

► **Pappírsstífla lagfærð**

Pappírinn getur stíflast ef til dæmis útprentun er ekki rifin rétt af þannig að færsla næstu útprentunar stöðvist við pappírsglufuna eða þegar pappírsúllan klárast.

1. Opnið prentaraskúffuna.
➔ Sjá "Ný rúlla sett í" á síðu 48.
2. Rífið krumpaðan pappír af pappírsúllunni og fjarlægð leifar pappírs úr prentaraskúffunni.
3. Setjið nýja pappírsúllu í og ýtið prentaraskúffu inn í prentarahólf þar til hún fellur í skorður.



Vinsamlegast farið eftir öryggisábendingum!

➔ Sjá "Ný rúlla sett í" á síðu 48.



Í upphafi hvernar útprentunar er u.þ.b. 5 cm eyða.

Valmyndaraðgerðir

Valmyndaraðgerðir kallaðar fram

VDO Counter *

Yfirlit yfir uppbyggingu valmyndar

Aðalvalmynd Útprentun Ökumaður-1 / Ökumaður-2

Aðalvalmynd Útprentun Ökutæki

Aðalvalmynd Innfærsla Ökumaður-1 / Ökumaður-2

Aðalvalmynd Innfærsla Ökutæki

Aðalvalmynd Upplýsingar á skjá Ökumaður-1 / Ökumaður-2

Aðalvalmynd Upplýsingar á skjá Ökutæki

■ Valmyndaraðgerðir kallaðar fram

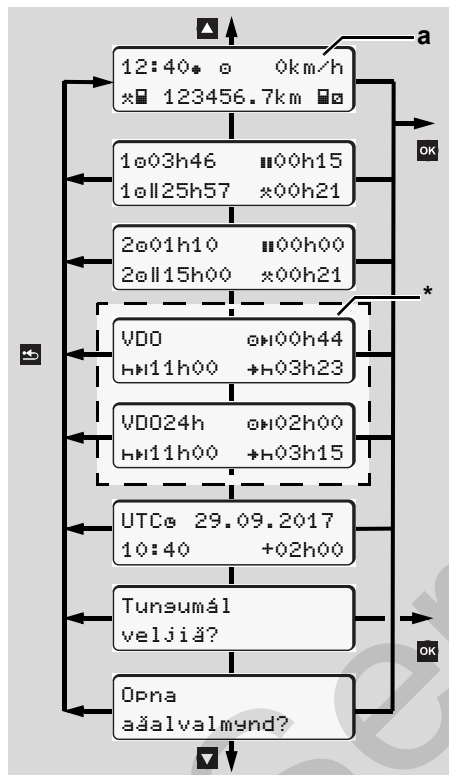

Farið aftur á fyrsta valmyndarþrep

☞ Valmyndir til að sýna eða prenta út upplýsingar um ökumann virka aðeins ef viðkomandi kort er í. Þannig birtist t.d. valmyndarlíðurinn "Útþrentun ökumaður 2" aðeins ef ökumannskort er í kortarauf-2.

☞ Ef valið er eitthvert valmyndaratriði af neðri valmynd og enginn innsláttur fer fram innan 30 sekúnda fer DTCO 1381 í síðast valda valmyndaratriði fyrstu valmyndar.

◆ Allar innfærslur sem ekki eru staðfestar þurrkast út.

▶ Ef ökutækið er kyrrstætt

Innan fyrsta valmyndarþrepsins er hægt að þrýsta á hnappana ▲ / ▼ og kalla fram eftirfarandi upplýsingar:

- Nákvæma tíma af ökumannskortunum í tækjunum.
- Stuðningsaðgerðir vegna frekara daga-/vikuskipulags með hjálp VDO teljarans *.

➤ *Nánari upplýsingar sjá "VDO Counter **" frá síðu 54.*

- UTC-tímann og dagsetningu sem og tímamismuninn sem stilltur hefur verið inn (Offset) fyrir staðartímann.
- Valmyndina fyrir stillinguna á tungumálinu sem óskað er eftir. ➤ Sjá "Tungumál stillt" á síðu 53.

- Með takka kemst þú beint til baka í staðalsýn (a).

Með því að þrýsta á hnappinn er hægt að kalla fram umfangsmiklu valmyndaraðgerðirnar.

➤ Sjá "Yfirlit yfir uppbyggingu valmyndar" á síðu 59.

Skipt um aðgerð

1. Styðjið á aðgerðahnapp "1"/"2", þá birtist staðalskjámynd (a).
2. Hægt er að breyta eftir þörfum hvaða aðgerð er sýnd. Að 5 sekúndum liðnum skiptir DTCO 1381 aftur yfir á fyrri skjámynd.

► Upplýsingar við upphaf aksturs

Við upphaf aksturs sést sú staðalsýn sem síðast var stillt inn, (a) eða (b).

☞ Hafi VDO Counter * verið virkjaður er hægt að birta hann með staðalskjámynd.

➔ Nánari upplýsingar sjá "Venjuleg(ar) skjámynd(ir)" á síðu 19.

► Tímar á ökumanskortinu birtir

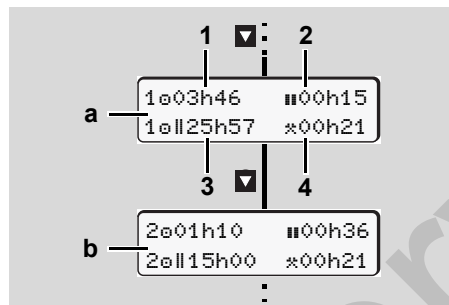

Birting gagna ökumanns-1 og -2

- (a) Tímar ökumanns-1
- (b) Tímar ökumanns-2

- (1) Aksturstími "a" bílstjóri-1 frá gildum hvíldartíma.
- (2) Lögbundin hvíldartími "b" sem hlutahvíldir frá a.m.k 15 mínútum og eftirfarandi 30 mínútum, samkvæmt reglugerð (EB) nr. 561/2006.
- (3) Samtals aksturstími í tvöfaldri viku
- (4) Tími sem innstillta athöfnin hefur varað

☞ Ef ökumanskort vantar birtast tímar (ekki í st. 3) sem eiga við viðkomandi kortarauf "1" eða "2".

► Tungumál stillt

☞ Athugið sérstaklega hlutann "Stilling tungumáls vistuð", þannig að DTCO 1381 muni tímabundið hvaða tungumál á að nota.

1. Veljið með ▲ / ▼ hnöppunum aðgerðina "Tungumál veljið?" og ýtið á hnappinn **OK**.
2. Veljið tungumál með hnöppunum ▲ / ▼ og staðfestið valið með hnappinum **OK**.

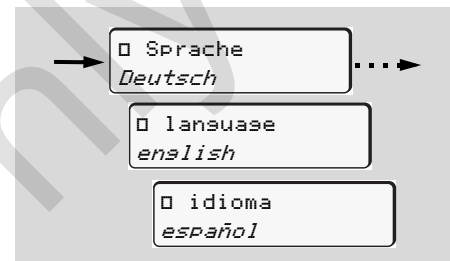

Tungumál valið

3. Í 3 sekúndur tilkynnir DTCO 1381 um aðgerðina á tungumálinu sem var valið.

Stilling tungumáls vistuð

Ef einungis ökumanns- eða fyrirtækiskortið er í kortarauf-1 þegar tungumálið er stillt, tengir DTCO 1381 tungumálið við kortanúmerið.

Næst þegar ökuritakortið er tekið úr / sett í er valmyndarleidsögnin og allir textar á þessu tungumáli.

DTCO 1381 tekur frá allt að fimm minnisnúmer. Ef öll minnisnúmerin eru í notkun er skrifað yfir elsta vistaða gildið.

■ VDO Counter *



Vinsamlegast athugið!

Vegna hugsanlegra mismunandi túlkana eftirlitsyrivalda í hverju landi fyrir sig á umferðarlöggjöfnum (EU) 561/2006 og fyrirmælum AETR og vegna fleiri kerfislægra takmarkana leysir VDO Counter notanda ekki undan þeirri skyldu að gera sér grein fyrir aksturs-, hvíldar-, bakvaktar- eða hverjum öðrum vinnutíma og meta hann hverju sinni þannig að hægt sé að fara að gildandi fyrirmælum. VDO Counter er ekki ætlað að sýna nákvæmlega almenn lagaleg fyrirmæli með óbyggjandi hætti. Nánari upplýsingar vegna VDO Counter-rita er að finna undir www.fleet.vdo.com.

6



Til að VDO Counter sýni réttar upplýsingar eru eftirfarandi skilyrði vegna úrvinnslu gagnanna bráðnauðsynleg:

- Fullkomin skráning aðgerða þinna í ökukortið.

- Rétt stilling núverandi aðgerðar - ekki röng stilling. Til dæmis ef aðgerðin vinnutími "x" var óvart stillt í stað daglegs hvíldartíma "h"!
- Innstilling á ferja/lest og núverandi aðgerð hennar.

► Uppbygging skjámyndar VDO Counter

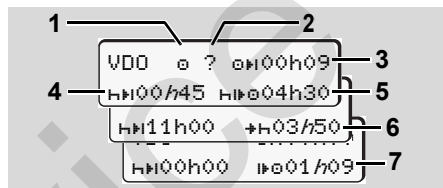

VDO Counter: Uppbygging skjámyndarinnar



Blickandi "h" þýðir að þessi skjáhluti er virkur sem stendur.

(1) Virk valaðgerð

(2) "?" = Notkunarleiðbeiningar

Á ökumannskortinu eru tímabil óþekktra aðgerða vistuð með "?" eða ónæg gögn skráð (t.d. nýtt ökumannskort tekið í notkun).

VDO Counter metur aðgerðir sem vantar, eins og aðgerðina "h". Ef tímaskráningar aðgerða ökumanns sem máli skipta skarast birtist slíkt á skjánum með táknum "! 00" ís stað táknsins "?" og aðgerð ökumanns.

(3) Aksturstími sem eftir er "0M"

Við akstur sýnir skjárin hve lengi þú mátt aka í viðbót.

(0M00h00 = Aksturstíma lokið)

(4) Tími aksturhlés sem eftir er "HM"

Lengd næsta aksturhlés- / hvíldartíma. Við stillinguna aðgerð "h" á sér stað afturábaktalning þess tíma sem eftir er af aksturhléi-/hvíldartíma.

(HM00h00 = hléi lokið)

(5) Aksturstími framundan "HM0"

Lengd aksturstíma að loknu(m) aksturhléi- /hvíldartíma sem mælt er með.

(6) Seinasta upphaf daglegs hvíldartíma "+H"

Til dæmis þegar stillt er á "x" sést sá tími sem eftir er fram að upphafi nauðsynlegs daglegs hvíldartíma.



(7) Upphaf næsta aksturstíma "1#"

Þú mátt ekki hefja næsta akstur fyrr en að loknum þessum tíma.

► **Upplýsingar meðan á akstri stendur**

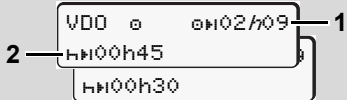

Vinsamlega hafðu í huga gildandi reglur í landinu varðandi vinnutíma!

Dæmi 1:

Aðgerð "0"; "h" = virk skjámynd

(1) Aksturstími sem eftir er.

(2) Í síðasta lagi að loknum aksturstíma
(1) verður að taka hlé eða halda áfram uppsöfnuðum hléum.

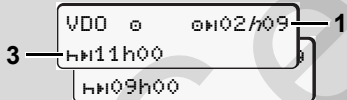
Dæmi 2:

Aðgerð "0"; "h" = virk skjámynd

(3) Í síðasta lagi að loknum aksturstíma
(1) verður að taka lögbundna daglega hvíld. Ef leyfilegt er getur þessi hvíldartími verið í tveimur hlutum og verður þá seinni hlutinn að vera samfelldur í að minnsta kosti 9 klukkustundir.

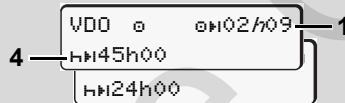
Dæmi 3:

Aðgerð "0"; "h" = virk skjámynd

(4) Í síðasta lagi að loknum aksturstíma
(1) verður regluleg vikuleg hvíld að eiga sér stað, eða ef við á, stytt vikuleg hvíld.

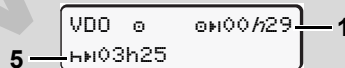
Dæmi 4:

Aðgerð "0"; "h" = virk skjámynd

(5) VDO Counter skynjar veru um borð í ferju/lest. Skilyrði: Rétt innstilling þessarar aðgerðar, ► *sjá síðu 67*.
Í síðasta lagi að loknum aksturstíma
(1) ætti framhald daglegs hvíldartíma að eiga sér stað.

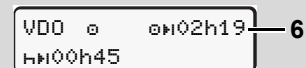
Dæmi 5: OUT of scope (utan sviðs)

Aðgerð "0"; stilling Out of scope

(6) Skjámynd þess tíma sem eftir er af aksturstíma er óvirk ("h" blikkar ekki), talning til baka á sér ekki stað. VDO Counter metur aðgerðina "0" rétt eins og aðgerðina "x".



Vinsamlegast athugið að útreikningur öku- og hvíldartíma í VDO Counter-rita gerist samkvæmt reglugerð (ESB) 561/2006 og ekki samkvæmt EB-reglugerð (EES) 3821/85 viðauka I B. Þar af leiðandi geta komið fram frávik frá staðalskjámyndum í DTCCO; ► *sjá síðu 19*.

► Skjámyndir við aðgerðina "hlé"

Dæmi 1: Aksturshlé

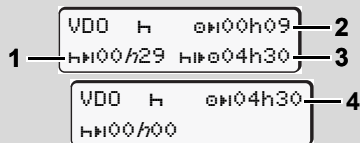

Aðgerð "H"; "h" = virk skjámynd

- (1) Tími aksturshlés sem eftir er.
- (2) Akhurstími sem eftir er ef aksturshléi (1) er ekki notaður.
- (3) Lengd næsta lausa akhurstíma að loknu tilkynntu aksturshléi (1).
- (4) Akhurstími sem er til reiðu eftir gilt aksturshlé.

Dæmi 2: Aksturshlé



Aðgerð "H"; "h" = virk skjámynd

- (5) Tími aksturshlés sem eftir er.
- (6) Lengd þess lausa daglega akhurstíma sem er til reiðu að loknu aksturshléi (5).

Dæmi 3: Daglegur hvíldartími

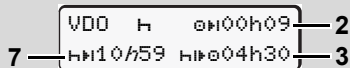

Aðgerð "H"; "h" = virk skjámynd

- (7) Daglegur hvíldartími sem eftir er. Skipt í 3 + 9 klukkustundir ef leyfilegt er

Dæmi 4:



Aðgerð "H"; "h" = virk skjámynd

- (8) Lok gilds aksturshlés- /hvíldartíma. Skjámyndin 00h00 blikkar í 10 sekúndur. Ef hvíldartíma er haldið áfram skiptir VDO Counter-riti yfir á lengd næsta sólarhrings- eða vikuhvíldartíma.
- (9) Upphaf næsta akhurstíma. Aðstæður: Hámarksakhurstíma einnar viku, eða eftir atvikum, tveggja samliggjandi vikna hefur þegar verið náð. Þótt tekið hafi verið hlé skv.

gildandi reglum sýnir VDO Counter að ekki er mögulegt að hefja akstur fyrr en að liðnum þeim tíma sem sýndur er!

► Skjámynd við aðgerðina "vinnutími"



Vinsamlega hafðu í huga gildandi reglur í landinu varðandi vinnutíma!

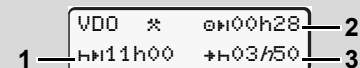

Aðgerð "*"; "h" = virk skjámynd

- (1) Lengd næsta daglega hvíldartíma.
- (2) Akhurstími sem eftir er.
- (3) Upphaf næsta daglega hvíldartíma. Dagleg hvíld verður að hefjast í síðasta lagi að loknum þeim tíma sem sýndur er.

Athugasemd:

VDO Counter metur aðgerðina "H" meðan á aksturshléi stendur, rétt eins og aðgerðina "H" (utan daglegs hvíldartíma).

Með tökkum  /  er hægt að kalla fram frekari upplýsingar.

► Sýna dagleg gildi

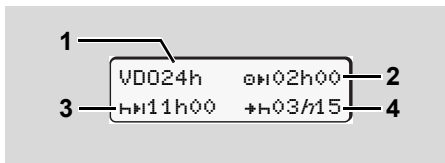

Aðgerð "x/x"; "h" = virk skjámynd

- (1) Kennimerki fyrir skjámynd daglegs gildis.
- (2) Daglegur akstur tími sem eftir er.
- (3) Lengd næsta daglega hvíldartíma.
- (4) Dagleg hvíld verður að hefjast í síðasta lagi að loknum þeim tíma sem sýndur er.

► Sýna vikugildi

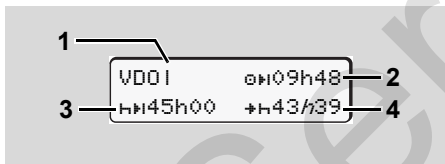

Aðgerð "x/x"; "h" = virk skjámynd

- (1) Kennimerki fyrir skjámynd vikugilda frá síðasta vikulega hvíldartíma.
- (2) Akstur tími sem eftir er í vikunni.
- (3) Lengd vikulegs hvíldartíma. Það verður að taka vikulegan hvíldartíma í síðasta lagi að loknum sex dagleiðum.
- (4) Vikuleg hvíld verður að hefjast í síðasta lagi að loknum þeim tíma sem sýndur er.



Slökkt getur verið á skjámyndum vikuhvíldartíma (3) og (4) í farþegaakstri yfir landamæri.

Hafi útreikningur vikugilda verið tekinn úr sambandi í VDO Counter verða gildin ekki birt.

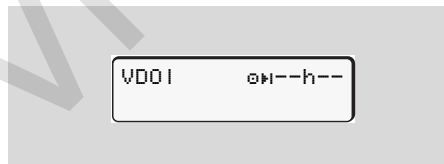

► Stöðuvísir

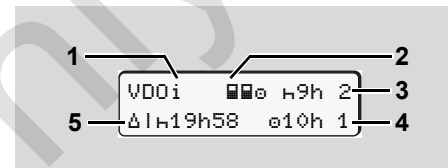

VDO Counter, stöðuvísir

- (1) Kennimerki fyrir stöðuvísir
- (2) Stöðuvísir vegna tveggja bílstjóra áhafnar (multi-manning). Birtist ef frá upphafi vinnutíma er um að ræða teymisvinnu. Þær reglur sem gilda um þetta fyrirkomulag eru innbyggðar í útreikninga VDO Counter.
- (3) Í þessari viku eru enn til staðar tveir takmarkaðir daglegir hvíldartímar (hámark 3x í viku).
- (4) Í þessari viku er enn til staðar einn lengdur akstur tími að hámarki 10 klst. (hámark 2x í viku).
- (5) Jöfnun á styttnum, vikulegum hvíldartíma. Vegna stytts, vikulegs hvíldartíma verður að jafna uppgefinn tíma með hvíldartíma sem nemur að minnsta kosti 9 klst.



Slökkt getur verið á skjámynd stytts vikuhvildartíma **(5)** í farþegaakstri yfir landamæri.

Hafi útreikningur vikugilda verið tekinn úr sambandi í VDO Counter verða gildin ekki birt.



```
VDOi      49h 2
          010h 1
```

■ Yfirlit yfir uppbyggingu valmyndar

Útþrentun ▣ ▣ ökumaður 1 1)

— 24h ▣ ▣ Dassetnins
 — !x ▣ ▣ Atvik
 — !l ▣ ▣ Athafnir

Útþrentun ▣ ▣ ökumaður 2 2)

— 24h ▣ ▣ Dassetnins
 — !x ▣ ▣ Atvik
 — !l ▣ ▣ Athafnir

Útþrentun A ▣ ökutaki

— 24h A ▣ Dassetnins
 — !x A ▣ Atvik
 — >> ▣ ▣ Yfirhraði
 — Te ▣ ▣ Tækni upp1.
 — !lv ▣ ▣ v-Skógrinsarm
 — !lD ▣ ▣ Staða D1/D2 *
 — %v ▣ ▣ v-Uppsetnins *
 — %n ▣ ▣ n-Uppsetnins *

Innsláttur ← ökumaður 1

— •► Upphafsland
 — ►• Loka land
 — R Fjarstórnin

Innsláttur ← ökumaður 2

— •► Upphafsland
 — ►• Loka land
 — R Fjarstórnin

Innsláttur A ← ökutaki

— OUT+ Þerjun / +OUT Lok
 — Å Ferja/Lest
 — •• Staðartími
 — Ó• tími ferirt.
 — •• UTC Leiðrétt.
 — † ökutaki Skránni í/úr
 — \$ leyfi kóða

Valmynd ▣ ▣ ökumaður 1 1)

— 24h ▣ ▣ Dassetnins
 — !x ▣ ▣ Atvik

Valmynd ▣ ▣ ökumaður 2 2)

— 24h ▣ ▣ Dassetnins
 — !x ▣ ▣ Atvik

Valmynd AD ökutaki

— 24h AD Dassetnins
 — !x AD Atvik
 — >> AD Yfirhraði
 — Te AD Tækni upp1.
 — Ó• Ferirtaki
 — !B DTCD Útsáfa

▣ Aðalvalmynd

* Val

1) Valmyndaraðgerðir með ökumannskorti einungis í kortarauf-1

2) Valmyndaraðgerðir með ökumannskorti einungis í kortarauf-2

► **Vafrað í valmyndaraðgerðunum**

☞ Valmyndaraðgerðirnar er eingöngu hægt að kalla fram þegar ökutækið er kyrrstætt!

Þegar um ADR-tilbrigði er að ræða skal svissa á ef þarf, til að geta notað ótakmarkað stjórneiningar prentara og skjá.

Vafrið fer alltaf fram á sama hátt og er lýst ýtarlega hér á eftir.

1. Ýtið á **OK** hnappinn, þú ert komin í 1. aðalvalmyndina. Aðalvalmynd 1. um skjá- og prentvalmyndir birtist eftir því hvaða ökumanskort eru í kortarauf-1 og -2:
 - Ef ökumanskort er í kortarauf-1 birtist "Útþrentun ökumaður 1".
 - Ef ökumanskort er í kortarauf-2, en kortarauf-1 tóm, birtist "Útþrentun ökumaður 2".
 - Ef engin ökumanskort eru til staðar birtist "Útþrentun ökutæki".

Þetta á ekki við um innsláttarvalmyndirnar.

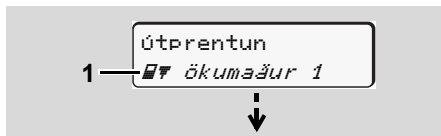

1. Aðalvalmynd

Blikkið í 2. línu (sýnt með skáletri) (1) gefur til kynna að frekari valkostir standi til boða.

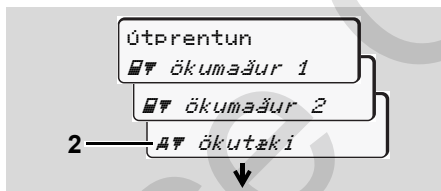

Flett í aðalvalmynd

2. Með hnöppunum **▲** / **▼** skal velja þá aðalvalmynd sem óskað er eftir, til að mynda útþrentun með upplýsingum um ökutækið (2), og staðfesta valið með hnappinum **OK**.



Valmyndaraðgerð valin

Valin aðalvalmynd (3) birtist, mögulegar aðgerðir blikka í línu 2. (4).

3. Með hnöppunum **▲** / **▼** skal velja þá virkni sem óskað er eftir, til að mynda útþrentun með upplýsingum um dag (4), og staðfesta valið með hnappinum **OK**.



Dagur valinn

4. Með hnöppunum **▲** / **▼** skal velja þann dag (5), og staðfesta valið með hnappinum **OK**.

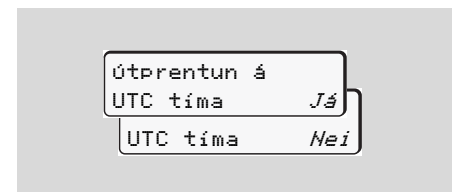

"Nei" = Útþrentun á staðartíma





6. Valmyndaraðgerðir

5. Með tökkum  /  velur þú tegund útprentunar og staðfestir valið með takka .

Í 3 sekúndur birtir DTCO 1381 upplýsingar um að prentun sé hafin. Ef nauðsynlegt er hægt að hætta við útprentun.

➤ *Nánari upplýsingar sjá "Prentun stöðvuð" á síðu 49.*

Að því loknu birtist síðasta virka valmynd.

6. Veljið frekari útprentanir með hnöppunum  / .
7. Eða styðjið á  hnappinn og skiptið tilbaka yfir í næstefsta valmyndarþrep.

▶ Aðgengi að valmynd læst!

Aðgengi að gögnum læst

Aðgengi að vistuðum gögnum fer eftir ákvæðum í reglugerðinni og fer fram með viðeigandi ökuritakortum. Á eftirfarandi hátt kemur fram ef aðgangsheimild er ekki fyrir hendi:

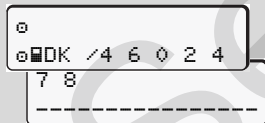

Gögnin sem sýnd eru birtast í brotum. Persónuleg gögn eru falin að hluta eða öllu leyti.

▶ Farið úr valmyndaraðgerðum

Sjálfvirkt

Við eftirfarandi aðstæður er farið sjálfkrafa úr valmyndinni:



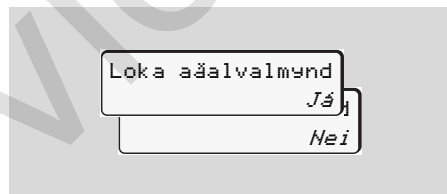

- Eftir að beðið er um ökuritakort eða kort sett í
- eða þegar ekið er af stað.

Handvirkt

1. Styðjið á hnappinn , þar til eftirfarandi spurning birtist:



Yfirlit yfir uppbyggingu valmyndar

2. Veljið "Já" með hnöppunum  /  og staðfestið með hnappinum . Einnig er hægt að hlaupa yfir spurninguna með  hnappinum. Venjulega skjámyndin (a) birtist.

■ Aðalvalmynd Útrentun Ökumaður-1 / Ökumaður-2

Í þessari aðalvalmynd er hægt að prenta út gögn af ökumannskortinu sem er í tækinu. Veljið uppgefnar aðgerðir skref fyrir skref.

☞ Í ADR-tilbrigðum skal svissa á bilinn ef við á.

Athugasemd

Aðgerðaröðin er sú sama fyrir ökumann-2 og ökumann-1 og er því ekki lýst sérstaklega. Fyrir hverja prentun getur þú valið þá prentunartegund sem þú óskar.

```
Útrentun á
UTC tíma   Já
UTC tíma   Nei
```

"Nei" = Útrentun á staðartíma

► Dagsgildi prentað út

1. Útrentun
☑ ☑ Ökumaður 1
2. ☑ ☑ Ökumaður 1
24h ☑ ☑ Dæsetning
3. 24h ☑ ☑ Dæsetning
23.10.2017
22.10.2017

Allar aðgerðir dagsins sem var valinn eru prentaðar út; ➔ sjá síðu 99.

► Atvik prentuð út

1. Útrentun
☑ ☑ Ökumaður 1
2. ☑ ☑ Ökumaður 1
!x ☑ ☑ Atvik

Atvik og bilanir sem eru vistuð eða standa enn yfir eru prentuð út; ➔ sjá síðu 100.

► Prenta athafnir

1. Útrentun
☑ ☑ Ökumaður 1
2. ☑ ☑ Ökumaður 1
! ☑ ☑ Athafnir
3. ! ☑ ☑ Athafnir
23.10.2017
22.10.2017

Frá völdum dag fer fram prentun allra athafna síðustu 7 vikudaga;
➔ sjá síðu 104.

■ Aðalvalmynd Útprintun Ökutæki

Í þessari aðalvalmynd er hægt að prenta út gögn úr minninu.

Veljið uppgefnar aðgerðir skref fyrir skref.

☞ Í ADR-tilbrigðum skal svissa á bílinn ef við á.

Athugasemd

Fyrir hverja prentun getur þú valið þá prentunartegund sem þú óskar.

```
Útprintun á
UTC tíma   Já
UTC tíma   Nei
```

"Nei" = Útprintun á staðartíma

► Dagsgildi prentað út úr minninu

1. Útprintun
A F Ökutæki
2. A F Ökutæki
24h A F Dassetnina

```
3. 24h A F Dassetnina
    25.10.2017
    24.10.2017
```

Allar athafnir ökumanns eru prentaðar út í réttri tímaröð; í sitt hvoru lagi fyrir ökumann-1 / ökumann-2; ➔ sjá síðu 101.

► Atvik prentuð út úr minninu

1. Útprintun
A F Ökutæki
2. A F Ökutæki
!x A F Atvik

Atvik og bílanir sem eru vistuð eða standa enn yfir eru prentuð út; ➔ sjá síðu 102.

► Yfirhraði prentaður út

1. Útprintun
A F Ökutæki
2. A F Ökutæki
>>> Yfirhraði

Prentuð eru út þau tilvik þegar ökuhraðinn var meiri en hraðagildið sem stillt er inn á DTCO 1381; ➔ sjá síðu 103.

► Tæknilegar upplýsingar prentaðar út

1. Útprintun
A F Ökutæki
2. A F Ökutæki
Tø F Tækni uppl.

Upplýsingar um kennimerki ökutækisins, kennimerki skynjara og kvörðun eru prentaðar út; ➔ sjá síðu 103.

► **Prenta v-skýringarmynd**

1. Útrentun
A¶ ökutæki
2. A¶ ökutæki
ulv¶ v-Skýringsarm
3. ulv¶ v-Skýringsarm
25.10.2017
24.10.2017

3. ulD¶ Staða D1/D2
25.10.2017
24.10.2017

Frá völdum degi fer fram prentun stöðu-innganga síðustu 7 vikudaga; ➔ sjá síðu 104.

► **Hraðayfirlit prentuð út ***

1. Útrentun
A¶ ökutæki
2. A¶ ökutæki
zv¶ v-Uppsetnings
3. zv¶ v-Uppsetnings
25.10.2017
24.10.2017

Yfirlit yfir hraða sem ekið var á er prentað út; ➔ sjá síðu 105.

► **Snúningshraðayfirlit prentuð út ***

1. Útrentun
A¶ ökutæki
2. A¶ ökutæki
zn¶ n-Uppsetnings
3. zn¶ n-Uppsetnings
25.10.2017
24.10.2017

Yfirlit yfir snúningshraða vélarinnar er prentað út; ➔ sjá síðu 105.

6

Frá völdum degi fer fram prentun yfir hraðaferlið; ➔ sjá síðu 104.

► **Prenta stöðu D1/D2 ***

1. Útrentun
A¶ ökutæki
2. A¶ ökutæki
ulD¶ Staða D1/D2

■ Aðalvalmynd Innfærsla Ökumaður-1 / Ökumaður-2

Hægt er að færa inn land hvort sem ökumanskortið er í tækinu eða ekki.



Samkvæmt reglugerðinni verða ökumaður-1 og ökumaður-2 að færa inn landið sem vaktin hefst í og landið þar sem vaktinni lýkur í sitt hvoru lagi.

Athugasemd

Aðgerðaröðin er sú sama fyrir ökumann-2 og ökumann-1 og er því ekki lýst sérstaklega.

► Upphaf Land fært inn

Veljið eftirfarandi aðgerðir skref fyrir skref:

1.
2.
3.
4.

Ef við á verður sjálfkrafa farið fram á að landssvæðið sé fært inn (skref 4).

► Lok Land fært inn

Veljið eftirfarandi aðgerðir skref fyrir skref:

1.
2.
3.
4.

Ef við á verður sjálfkrafa farið fram á að landssvæðið sé fært inn (skref 4).

► Virkjið fjarstýringu

Veljið eftirfarandi aðgerðir skref fyrir skref:

6

1.
2.
3.
4.



Ef fjarstýring er notuð er notandinn sjálfur ábyrgur fyrir því að innslátturinn sé lögum samkvæmt og réttur og gefur slíkt til kynna með því að nota fjarstýringuna. Notkun fjarstýringar er ekki hluti af lögboðna ökuritakerfinu. Notkunin er á eigin ábyrgð.

Hægt er að prenta út og birta tímabilin þar sem fjarstýring var notuð. ➔ *Nánari upplýsingar sjá "Dagsútprentun ökutækis" frá síðu 101.*

Ef DTCO SmartLink er í sambandi í ökurita og ef tenging um Bluetooth-hæft tæki er ræst birtist á skjá DTCO 1381 lykill (skref 4) sem slá þarf inn í Bluetooth-hæfa tækið.

■ Aðalvalmynd Innfærsla Ökutæki

Í þessari aðalvalmynd er hægt að færa inn eftirfarandi.

► Out Byrjun / Lok fært inn

Ef ökutækið er á ferð fyrir utan svæðið sem reglugerðin gildir á er hægt að stilla inn virknina "out of scope" eða ljúka henni aftur.

Veljið eftirfarandi aðgerðir skref fyrir skref.

1. Innsláttur
A← ökutæki
2. A← ökutæki
OUT* Byrjun
- A← ökutæki
+OUT Lok

Stillingin "out of scope" fer sjálfkrafa af um leið og ökumannskort er sett í eða tekið úr kortarauf.

► Byrjun Ferja / Lest fært inn

Færa skal til bókar flutning farartækisins með ferju eða lest um leið og farartækinu hefur verið komið þar fyrir.

 **Ferja/lest í tengslum við VDO Counter-rita***: Athugið að innsláttur við upphaf "Ferja/lest" þarf alltaf að gerast milli upphafs fyrstu og loka annarrar hvíldartímaraðar. Að öðrum kosti nemur kerfið ekki sólarhringshvíldartímamann rétt.

Veljið eftirfarandi aðgerðir skref fyrir skref.

1. Innsláttur
A← ökutæki
2. A← ökutæki
A Ferja/Lest

3. Hættið síðan núverandi aðgerð.

Sjálfkrafa er hætt að skrá flutning ökutækisins um leið og ökuriti DTCO 1381 hefur skráð mínútu í keyrslu.

 Táknið "A" slökknar sjálfkrafa þegar ökumannsskífa er sett í eða tekin úr.

 Táknið "A" hættir að birtast þegar ökutæki hreyfist. Skjámynd birtist þó aftur þegar ökutæki stöðvast án þess að ökuriti DTCO 1381 hafi skráð mínútu í keyrslu.

► **Staðartími stilltur**

- ☞ Kynnið ykkur fyrst kaflann "Tímastjórnun" áður en nokkrar breytingar eru gerðar!
- Sjá "Tímastjórnun" á síðu 90.

Veljið uppgefnar aðgerðir skref fyrir skref.

1.
2.
3.

Hægt er að stilla klukkuna á venjulegu skjámyndinni til samræmis við tímabeltið á hverjum stað og auk þess við upphaf eða endi sumartímans í ± 30 mínútna skrefum.

⚠ Hafid jafnframt í huga þau ákvæði sem gilda í þínu landi.

► **Staðartími fyrirtækis stilltur**

Til að reikna út vinnutíma á einfaldan hátt býður DTCO 1381 upp á vinnustundateljara sem tekur mið af staðartíma fyrirtækisins. Hægt er að kalla fram þessar upplýsingar um niðrhalsviðmótið.

Veljið eftirfarandi valmyndaratriði til að stilla staðartíma fyrirtækisins:

1.
2.
3.

Tilgreinið í skrefi 3 dagsetningu og klukkustund aðseturs fyrirtækisins sem og frávik frá UTC-tíma.

► **Leiðrétting gerð á UTC**

Í mesta lagi er hægt að leiðrétta UTC-tímann um ± 1 mínútu á viku. Stærri frávik er aðeins hægt að leiðrétta á faggiltu verkstæði.

Veljið eftirfarandi aðgerðir skref fyrir skref:

1.
2.
3.

⚠ Ef frávik UTC-tímans á skjánum er meira en 20 mínútur skal leita til faggilts verkstæðis!

-  Þessi valmyndaðgerð er læst við eftirfarandi kringumstæður:
- þegar framkvæmd er leiðrétting innan síðustu sjö daga
- eða
- Þú reynir að leiðrétta UTC-tímann á milli 1 mínútu fyrir eða eftir miðnætti.
- Ef hún er valin birtist eftirfarandi ábending í 3 sekúndur.

⊕ UTC Leiðrétt.
ó mósules!

► Kveikt / slökkt á ökutækisupplýsingum

Hægt er að kveikja (2) eða slökkva (1) á skráningu á upplýsingum um staðsetningu og ökutæki.

Veljið eftirfarandi aðgerð skref fyrir skref:

1. Innsláttur
A← ökutæki
2. A← ökutæki
? Skráninga
3. A← ökutæki
? Skráninga í
? Skráninga úr

► Opnið aðgang að viðbótaraðgerðum

Á DTCO 1381 er hægt að opna aðgang að frekari aðgerðum með því að slá inn heimildarkóða.

Veljið eftirfarandi aðgerð skref fyrir skref:

1. Innsláttur
A← ökutæki
2. A← ökutæki
\$ leyfi kóða
3. \$ leyfi kóða
12345678

-  Hafi réttur heimildarkóði þegar verið sleginn inn birtist hann allur og honum er ekki lengur hægt að breyta. Í því tilviki er þegar opinn aðgangur að viðbótaraðgerðunum.

■ Aðalvalmynd Upplýsingar á skjá Ökumaður-1 / Ökumaður-2

Í þessari aðalvalmynd er hægt að birta gögn af ökumannskortinu sem er í tækinu.

Þegar um ADR-tilbrigði er að ræða skal svissa á ef þarf, til að geta notað ótakmarkaða skjámynd upplýsinganna.

Ábending um upplýsingar á skjá

Gögnin birtast á skjánum á sambærilegan hátt og á útprenti, nema hvað hver útprentuð lína (24 tákni) er sýnd í tveimur línunum.

▼ 23.10.2017 14:
55 (UTC)

-----▼-----

Dæmi um birtingu gagna

Ef flett er til baka með hnöppunum ▲ / ▼ þegar flett er í gegnum upplýsingarnar, er aðeins hægt að kalla fram u.þ.b. 20 undanfarandi útprentaðar línur.

Farið er úr skjámyndinni með hnappinum .

Athugasemd

Að kalla fram aðgerð er framkvæmd eins og útprentun og verður því ekki lýst hér sérstaklega. Eins er hægt að velja staðartíma fyrir allar upplýsingarnar.

Valmynd á
UTC tíma *Já*

UTC tíma *Nei*

"Nei" = Upplýsingar á staðartíma

Veljið skref fyrir skref mögulegar aðgerðir fyrir ökumann-1 eða ökumann-2.

Ökumaður 1
24h Dasetnins
25.10.2017

eða

Ökumaður 1
!x Atvik

Hægt er að birta allar athafnir valins dags þ.e allra vistaðra eða enn virkra atvika og bilanna með því að fletta.

■ Aðalvalmynd Upplýsingar á skjá Ökutæki

Í þessari aðalvalmynd er hægt að birta gögn úr minninu.



 Þegar um ADR-tilbrigði er að ræða skal svissa á ef þarf, til að geta notað ótakmarkaða skjámynd upplýsinganna.

Ábending um upplýsingar á skjá

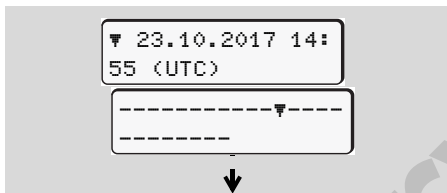
Gögnin birtast á skjánum á sambærilegan hátt og á útprenti, nema hvað hver útprentuð lína (24 tákn) er sýnd í tveimur línunum.



Dæmi um birtingu gagna

Ef flett er til baka með hnöppunum  /  þegar flett er í gegnum upplýsingarnar, er aðeins hægt að kalla fram u.þ.b. 20 undanfarandi útprentaðar línur.

Farið er úr skjámyndinni með hnappinum .

Athugasemd

Að kalla fram aðgerðir er það sama og útprentunar og verður því ekki lýst hér sérstaklega. Eins er hægt að velja staðartíma fyrir allar upplýsingarnar.

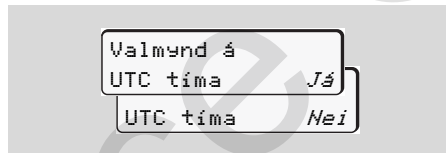

"Nei" = Upplýsingar á staðartíma

Veljið skref fyrir skref mögulegar aðgerðir. Með því að fletta er hægt að:

- Birta allar athafnir ökumanns í tímaröð.
- Birta öll vistuð eða enn virk atvik og bilanir.
- Birta umframhraða stilltra hraðagilda.
- Birta gögn til stillingar ökutækis, kennimerki skynjara.

eða

- Birta númer fyrirtækiskortsins hins skráða fyrirtækis. Ef ekkert fyrirtæki er skráð, birtist "____".

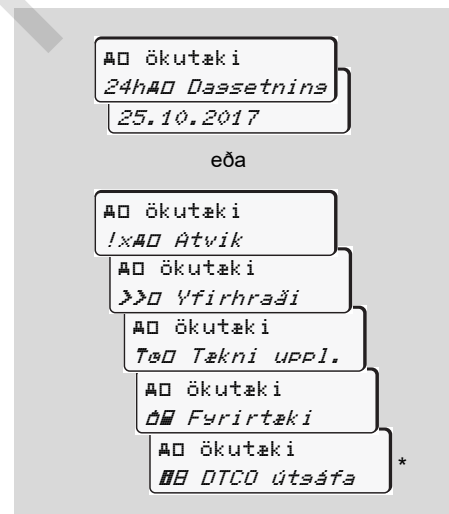

* frá útgáfu 3.0a (Dæmi SW 03.00.XX)

Service Only!

Boð

Boð birtast

Yfirlit yfir atvik

Yfirlit yfir bilanir

Aksturstímaaðvaranir

Yfirlit yfir ábendingar um notkun

■ Boð birtast

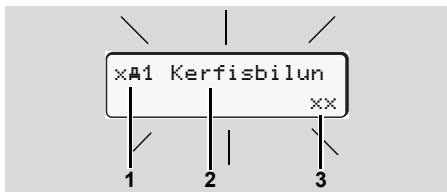

Birting boða á skjá

- (1) Samsetning myndtákna, ef við á með númeri kortaraufar
- (2) Ókóðuð lýsing boða
- (3) Villukóðar



Slysaætta

Meðan á akstri stendur geta birst tilkynningar á skjánum. Einnig er mögulegt að ökumanskortinu sé kastað út sjálfvirkt vegna brota á öryggisreglum.

Mikilvægt er að ökumaður láti það ekki trufla sig og beini ávallt allri athygli sinni að umferðinni.

DTCO 1381 skráir stöðugt gögn tengd ökumanninum og ökutækinu og hefur eftirlit með virkni kerfisins. Bilanir í hluta tækisins eða stjórnbúnaði birtast samstundis á skjánum og er skipt í eftirfarandi hópa:

- ! = Atvik
- x = Bilun
- # = Aksturstímaaðvörðun
- # = Ábending um notkun:

☞ Ef um kortatengd boð er að ræða birtist númer kortaraufarinnar við hlið myndtáknansins.

► Einkenni boða

Atvik, bilanir

- Bakgrunnslýsing skjásins blikkar í u.þ.b. 30 sekúndur. Samtímis því birtist orsök bilunar með samsettri skýringarmynd, texta boðanna og villukóða.
- Þessi boð verður að staðfesta með hnappnum **OK**.

- Að auki vistar DTCO 1381 gögn tengd atviki eða bilun í minninu og á ökumanskortinu með þeim hætti sem reglugerðin segir fyrir um. Þessi gögn er hægt að kalla fram eða prenta út í valmyndinni.

Aksturstímaaðvaranir

- Með tilkynningu er ökumaður varaður við þegar hann er kominn fram úr leyfðum aksturstíma.
- Tilkynningin birtist með bakgrunnslýsingu og hana þarf að staðfesta með **OK** hnappnum.

Ábendingar varðandi notkun

Ábendingarnar birtast án þess að bakgrunnslýsingin blikki og á þeim slokknar (fyrir utan nokkur skilaboð) eftir 3 til 30 sekúndur.



Mælir

Sé mælir innbyggður í ökutækinu, er vísað þar til tilkynninga "📖" á DTCO 1381.

📖 Nánari upplýsingar er að finna í notkunarleiðbeiningum með ökutækinu.

► Boð staðfest

1. Styðjið á hnappinn **OK**, bakgrunnslýsingin hættir strax að blikka.
2. Þrýstið aftur á takka **OK**, þá hverfur tilkynningin og áður birt staðalsýn **(a)**, **(b)** eða **(c)** birtist.

Athugasemd

Ábendingar hverfa strax eftir fyrstu staðfestingu með hnappnum **OK**.



Liggi mörg boð fyrir verður að staðfesta þau hvert á eftir öðru.



Virki ökuritinn ekki sem skyldi verður ökumaðurinn að skrifa niður á sérstakt blað eða bakhlið pappírsmúllunnar allar þær upplýsingar sem ökuritinn skráir eða prentar ekki lengur villulaust.
➔ Sjá "Athafnir handskrifaðar" á síðu 40.

■ Yfirlit yfir atvik



Endurtaki atvik sig stöðugt skal leita til faggilts verkstæðis!

Myndtákn / Orsök	Þýðing	Ráðstöfun
!⚠ Öryggisvilla	Eftirtaldar orsakir koma til greina: <ul style="list-style-type: none"> Villa í minni, öryggi gagna í DTCO 1381 er ekki lengur tryggt. Gögnin frá skynjaranum eru ekki lengur áreiðanleg. DTCO 1381 var opnað í óleyfi. 	Staðfestið boð.
!⚠1 Öryggisvilla	<ul style="list-style-type: none"> Læsing korts er biluð. DTCO 1381 nemur ekki ökuritakort sem áður var stungið rétt í. Vafi leikur á um hvort um rétt ökuritakort sé að ræða eða gögnin á ökuritakortinu eru óáreiðanleg. 	<p>Staðfestið boð.</p> <p>Verði DTCO 1381 var við brot á öryggisreglum, sem spillt gætu áreiðanleika gagnanna á ökuritakortinu, er því sjálfkrafa kastað út – einnig á ferð!</p> <p>Stingið ökuritakortinu aftur í eða látið athuga það.</p>
!⚡ Straumrof	Spennan var aftengd eða rafstraumur DTCO 1381 / skynjara var of lágur eða of hár. Þessi boð geta einnig birst sé vélin ræst!	<p>Staðfestið boð.</p> <p>➡ Sjá “Viðbrögð við undir- / yfirspennu” á síðu 21.</p>
!⚠ Villa í skynjara	Samband við skynjara er í ólagi.	Staðfestið boð.
!⚠ Misræmi í hraðaboðum	Ósamræmi á milli tækis og og óháðrar merkjaveitu varðandi úrvinnslu á hreyfingu farartækisins. Mögulega var ekki stillt á aðgerðina (ferja/lest) meðan á flutningi stóð.	<p>Staðfestið boð.</p> <p>Farðu eins fljótt og auðið á viðurkennt verkstæði.</p>

Myndtákn / Orsök	býðing	Ráðstöfun
!E Ekið án korts	Ekið var af stað án þess að sett hafi verið gilt ökumannskort í kortarauf-1. Boðin birtast einnig ef óheimil skifutalnaröð kemur fram við ísetningu á undan eða undir akstri. ➔ Sjá “Hamir DTCO 1381” á síðu 86.	Staðfestið boð. Stöðvið ökutækið og stingið gildu ökumannskorti í. Fjarlægja skal ef ástæða er til fyrirtækiskortið/eftirlitskortið úr DTCO 1381.
!E1 Innsetning á keyrslu	Ökumannskorti var stungið í eftir að ekið var af stað.	Staðfestið boð.
!E1 Yfirtími	Innstillti UTC-tími þessa ökurita er á eftir UTC-tíma fyrri ökurita. Neikvæður tímamismunur kemur til.	Staðfestið boð. Sjáið til þess að faggilt verkstæði yfirfari og lagfæri ökuritann með rangt stillta UTC-tímanum hið fyrsta.
!E1 ósilt kort	Ökuritakortið er annað hvort útrunnið, enn ekki gilt, eða ekki hefur tekist að sannvotta það. Ef um er að ræða ökuritakort sem ógildist á milli daga er sjálfkrafa skrifað á það og því kastað út eftir að ökutækinu er lagt.	Staðfestið boð. Athugið ökuritakortið og stingið því aftur í.
!E1 Kortavilla	Bæði ökuritakortin mega ekki vera í DTCO 1381 samtímis! Til dæmis hefur fyrirtækiskorti verið stungið í ásamt eftirlitskorti.	Staðfestið boð. Fjarlegið viðkomandi ökuritakort úr kortaraufinni.
!E1 ólæst kort	Ökumannskortið var ekki fjarlægt úr síðasta ökurita á réttan hátt. Mögulega voru gögn tengd ökumanni ekki vistuð.	Staðfestið boð.
>> Yfirhraði	Ekið var yfir innstilltum leyfilegum hámarkshraða lengur en í 60 sekúndur.	Staðfestið boð. Dragið úr hraða.

■ Yfirlit yfir bilanir



Endurtaki bilun sig stöðugt skal leita til faggilts verkstæðis!

Myndtákn / Orsök	Þýðing	Ráðstöfun
×A Kerfisbilun	Alvarleg bilun í DTCO 1381, eftirtaldar orsakir koma til greina: <ul style="list-style-type: none"> Óvæntar villur í forriti eða vinnslutíma. Hnappar fastir eða stutt á þá lengi samtímis. Truflun í samskiptum við ytri tæki. Truflun í sambandi við mæli. Bilun við púlsútgang. 	Staðfestið boð. Skoða skal hnappana og athuga virkni þeirra. Athugið leiðslur eða virkni ytri tækja. Athugið leiðslur eða virkni mælisins. Athugið leiðslur eða virkni tengds stýritækis.
×A1 Kerfisbilun	<ul style="list-style-type: none"> Bilun í kortavélbúnaði, til dæmis læsing ekki á. 	Fjarlægið ökuritakortið og stingið því aftur í.
×A Villa í tímaskránninu	UTC-tími DTCO 1381 ekki raunhæfur eða gengur ekki eðlilega. Til þess að forðast ósamræmi gagna er ökumanns- / fyrirtækjakortum sem sett eru í hafnað!	Staðfestið boð.
×F Prentara villa	Rafstraumur til prentara rofnaði eða hitaskynjari fyrir prenthaus er bilaður.	Staðfestið boð. Endurtakið aðgerðina, svissið jafnvel af og aftur á áður.
×F Villa í niðurrhali	Truflun á meðan gögnum er hlaðið niður á ytra tæki.	Staðfestið boð. Endurtakið niðurrhal gagna aftur. Athugið leiðslur (t.d. laus tenging) eða ytra tæki.

Myndtákn / Orsök	býðing	Ráðstöfun
x1 Villa í skynjara	Skynjari sendi boð um innri bilun að lokinni sjálfspöfun.	Staðfestið boð.
x21 Kortavilla x22 Kortavilla	Á meðan ökuritakortið var lesið eða skrifað á það kom upp truflun í sambandi, til dæmis sökum óhreininda á snertum. Ef til vill er ekki hægt að skrá öll gögnin á ökumannskortið!	Staðfestið boð. Hreinsið snertur ökuritakortsins og stingið því aftur í. ➔ Sjá "Ökuritakort hreinsuð" á síðu 12.

■ Aksturstímaaðvaranir

Myndtákn / Orsök	Þýðing	Ráðstöfun
H01 Hvíld! 1004h15 000h15	Þessi tilkynning birtist þegar samfelldur aksturstími hefur náð 04:15 klukkustundum.	Staðfestið boð. Gerði ráð fyrir hvíld innan skamms tíma.
H01 Hvíld! 1004h30 000h15	Komið fram yfir leyfilegan aksturstíma! Þessi tilkynning birtist þegar samfelldur aksturstími hefur náð 04:30 klukkustundum.	Staðfestið boð. Takið stutta hvíld.



Vinsamlegast athugið!

DTCO 1381 skráir, vistar og reiknar út aksturstímann á grundvelli gildandi reglugerða. Tækið varar ökumanninn tímanlega við áður en hann fer yfir leyfilegan aksturstíma!

Þessi uppsafnaði aksturstími hefur hins vegar engin áhrif á lagalega túlkun á "órofnun aksturstíma"!

Skjámynd VDO Counter*

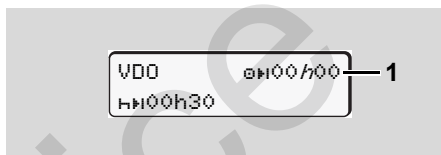

Eftir staðfestingu á annarri "Aksturstímaaðvörðun" sýnir VDO Counter að aksturstími þinn er á enda (1). (Á ekki við Out of scope-keyrslu.)

Gerðu tafarlaust hlé á akstrinum.

■ Yfirlit yfir ábendingar um notkun

Myndtákn / Orsök	Þýðing	Ráðstöfun
☞ Vinsamlesast skráið	Sé ekkert fært inn við handvirka innfærslu, birtist þessi skipun.	Styðjið á OK hnappinn og haldið innfærslu áfram.
☞ Útrentun ómösulea	Ekki er hægt að prenta út sem stendur: <ul style="list-style-type: none"> vegna þess að í ADR-tilbrigðum er hugsanlega svissað af ökutækinu, prentausinn er of heitur, þar sem tengistaður prentara er upptekinn í gegnum annan virkan forgang, til dæmis útrentun, eða að skömmtunarspenna er of há eða of lág. Þessa stundina er engin skjámynd í boði vegna þess að í ADR-tilbrigðum er hugsanlega svissað af ökutækinu. 	Um leið og villan hefur verið lagfærð er hægt að fara fram á útrentun.
☞ Útrentun seinkað	Prentun er slitin í sundur eða seinkuð vegna þess að hitastig prentausins er of hátt.	Svissið á og kallið aftur fram þær upplýsingar á skjá sem óskað er eftir.
☞ Vantar pappír	Prentarinn er pappírslaus eða prentaraskúffa ekki sett rétt í. Prentskipuninni er hafnað eða útrentunin stöðvuð.	<ul style="list-style-type: none"> Setjið nýja pappírsrúllu í. Setjið prentaraskúffu rétt í. Prentaðgerð sem rofnar þarf að ræsa á ný með valmyndaraðgerðinni.

<i>Myndtákn / Orsök</i>	<i>Þýðing</i>	<i>Ráðstöfun</i>
4 0 Opnun ekki mösules	Beiðni um ökuritakort er synjað: <ul style="list-style-type: none"> af því að hugsanlega er verið að lesa inn eða senda gögn, beiðið er aftur um rétt lesið ökuritakort innan skráðs mínútubils, dagaskipti eiga sér stað samkvæmt UTC-tíma, ökutækið er á ferð, eða í ADR-tilbrigðum er hugsanlega svissað af ökutækinu. 	Biðið þar til DTCO 1381 opnar fyrir aðgerðina eða lagfærið orsökina: Stöðvið ökutækið eða svissið á. Biðjið því næst aftur um ökuritakortið.
4 1?1 Skráning ósamkvæm	Ósamræmi er í tímaröð dagsgagnanna sem skráð eru á ökumannskortið.	Þessi boð geta birst þar til ný gögn hafa verið skrifuð yfir það sem ekki var rétt skráð! Ef boðin eru stöðugt á skjánum skal láta athuga ökuritakortið.
4 c kort út	Villa kom upp þegar upplýsingar voru skrifaðar á ökumannskort.	Á meðan ökuritakortið er fært út verður reynt á ný að ná sambandi við kortið. Takist það heldur ekki hefst sjálfkrafa útprentun síðustu aðgerða sem vistaðar voru vegna kortsins..
4 1 Kortavilla	Við vinnslu ökuritakortsins kom upp villa. Ökuritakortinu er hafnað og því kastað aftur út.	Hreinsið snertur ökuritakortsins og stingið því aftur í. Birtist boðin á ný skal athuga hvort annað ökuritakort lesist rétt.
4 1 Röns korta- serð	Kortið sem sett var í er ekki ökuritakort. Kortinu er hafnað og því kastað aftur út.	Setjið gilt ökuritakort í.
4 A1 Kerfisbilun	Bilun í kortavélbúnaði, til dæmis læsing ekki á.	Fjarlægið ökuritakortið og stingið því aftur í. ⇨⇨

Myndtákn / Orsök	býðing	Ráðstöfun
🚗 Kerfisbilun	<ul style="list-style-type: none"> Bilun við púlsútgang. Um er að ræða alvarlega bilun í DTCO 1381 eða alvarlega tímavillu. Til dæmis óraunhæfur UTC-tími. Ökuritaktortinu er hafnað og því kastað aftur út. 	<p>Athugið leiðslur eða virkni tengds stýritækis.</p> <p>Sjáið til þess að faggilt verkstæði yfirfari ökuritann eins fljótt og auðið er og skipta út ef nauðsynlegt þykir.</p> <p>Vinsamlegast athugið ábendinguna um viðbrögð við bilun í ökuritanum, ➔ <i>sjá síðu 75.</i></p>

Ábendingar til upplýsingar

Myndtákn / Orsök	býðing	Ráðstöfun
🚗 ensin boð!	Ekki er hægt að kalla fram valmyndaraðgerðina, þar sem ... <ul style="list-style-type: none"> ekkert ökumannskort er í tækinu eða fyrirtækis- / eftirlitskort er í tækinu. 	Þessar ábendingar hverfa sjálfkrafa eftir 3 sekúndur. Engra ráðstafana er þörf.
🕒 UTC Leiðrétt, ómösulest!	Ekki er hægt að kalla fram valmyndaaðgerðina. <ul style="list-style-type: none"> UTC-tími var leiðréttur innan síðustu 7 daga. Þú reynir að leiðrétta UTC-tímann á milli 1 mínútu fyrir eða eftir miðnætti. 	
Útprintun hafin ...	Svarmerki valinnar aðgerðar.	
Færsla seymd	Svarmerki um að DTCO 1381 hafi vistað innfærslu.	
Valmynd ómösulest!	Ekki er hægt að birta nein gögn á meðan útprintun er í gangi.	

Myndtákn / Orsök	Þýðing	Ráðstöfun
Vinsamleasast biðið!	Ökuritakortið hefur ekki verið lesið til fullnustu. Ekki er hægt að kalla fram valmyndaraðgerðir.	Þessar ábendingar hverfa sjálfkrafa eftir 3 sekúndur. Engra ráðstafana er þörf.
🚦 Stillina eftir 18 daga	Næsta reglubundna prófun er til dæmis eftir 18 daga. Ekki er hægt að taka tillit til nauðsynlegra prófana vegna tæknilegra breytinga! Frá hvaða degi þessi ábending á að birtast getur faggilt verkstæði forritað. ➔ <i>Nánari upplýsingar sjá "Prófunarskylda fyrir ökurita" frá síðu 91.</i>	
🚦1 Rennur út eftir 15 daga	Opið ökuritakort er til dæmis ekki lengur í gildi eftir 15 daga! Frá hvaða degi þessi ábending á að birtast getur faggilt verkstæði forritað.	
🚦1 niðurhald í dösum	Næsta niðurhald af ökumannskorti er tímabært eftir t.d. 7 daga (venjuleg stilling). Frá hvaða degi þessi ábending á að birtast getur faggilt verkstæði forritað.	

Vörulýsing

Hamir DTCO 1381

Ökuritakortin

Vistuð gögn

Tímastjórnun

Viðhald

Tæknilegar upplýsingar

Service Only!

■ Hamir DTCO 1381

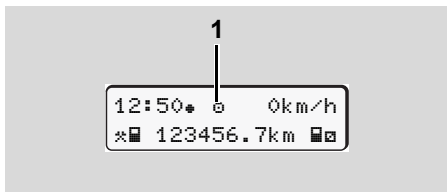

DTCO 1381 býður upp á fjóra hami:

- Aksturshamur "a"
- Fyrirtæki "b"
- Eftirlitshamur "c"
- Kvörðunarhamur "d"

Allt eftir því hvaða ökuritakort er(u) í tækinu skiptir DTDO 1381 sjálfkrafa í eftirfarandi ham:

(1) Upplýsingar um ham á skjá

Hamir		Kortarauf-1				
		Ekkert kort	Ökumannskort	Fyrirtækiskort	Eftirlitskort	Verkstæðiskort
Kortarauf-2	Ekkert kort	Aksturshamur	Aksturshamur	Fyrirtæki	Eftirlitshamur	Kvörðunarhamur
	Ökumannskort	Aksturshamur	Aksturshamur	Fyrirtæki	Eftirlitshamur	Kvörðunarhamur
	Fyrirtækiskort	Fyrirtæki	Fyrirtæki	Fyrirtæki	Aksturshamur	Aksturshamur
	Eftirlitskort	Eftirlitshamur	Eftirlitshamur	Aksturshamur	Eftirlitshamur	Aksturshamur
	Verkstæðiskort	Kvörðunarhamur	Kvörðunarhamur	Aksturshamur	Aksturshamur	Kvörðunarhamur

Í þessum stillingum notar DTDO 1381 aðeins ökuritakortid sem er í kortarauf-1.

■ Ökuritakortin

Ökuritakortin sem lög mæla fyrir um eru fáanleg hjá opinberum stofnunum í aðildarríkjum Evrópusambandsins.

► Ökumannskort

Með ökumannskortinu auðkennir ökumaðurinn sig gagnvart DTCO 1381. Ökumannskortið er notað við venjulegan akstur og gerir kleift að vista, birta eða prenta athafnir undir þessu auðkenni eða (einungis ef ökumannskortið er stungið í tækið) að hlaða því niður.

► Fyrirtækiskort

Fyrirtækiskortið auðkennir fyrirtæki og veitir aðgengi að gögnum þessa fyrirtækis. Fyrirtækiskortið gerir kleift að birta, prenta eða hlaða niður gögnum sem vistuð eru í minninu sem og á ökumannskortinu í tækinu. Þegar við á (einu sinni á tæki) innstilling á viðeigandi aðildarríki og löglegt kennimerki í DTCO 1381.

Jafnframt er sá möguleiki fyrir hendi að hala niður, með viðeigandi bíflota-stjórnunarkerfi, notkunargögn á

fjarstýrðan (remote) máta. Fyrirtækiskortið er ætlað fyrir eigendur og umráðamenn ökutækja.

► Eftirlitskort

Eftirlitskortið auðkennir opinberan starfsmann á vegum eftirlitsstofnunar (t.d. lögreglu) og veitir aðgang að minninu. Öll vistuð gögn og gögn á ökumannskorti í tækinu eru aðgengileg. Hægt er að birta þau, prenta þau eða hlaða þeim niður gegnum niðurhalstengið.

► Verkstæðiskort

Verkstæðiskortið fá starfsmenn faggilts verkstæðis sem hafa heimild til að forrita, kvarða, virkja og prófa tækið o.s.frv.

► Læsa ökuritakortunum

Ef DTCO 1381 samþykkir ökuritakort sem sett er í tækið kemur vélræn læsing í veg fyrir að hægt sé að taka kortið úr. Aðeins er hægt að taka ökuritakortið úr:

- ef ökutækið er kyrrstætt,
- að beiðni notanda,

- eftir að gögnin sem skilgreind eru í reglugerðinni hafa verið vistuð á ökuritakortið.

Sjálfvirkt útkast korts

Ef DTCO 1381 verður var við bilun í kortasamskiptumsem fyrir liggja inn á ökumannskortinu.

Með boðunum "Færa út kort" er ökumanni greint frá biluninni og hann hvattur til að taka ökumannskortið. Útprintun síðast vistuðu aðgerða ökumannskortsins gerist sjálfkrafa.

➔ *Nánari upplýsingar sjá "Villa í skífusamskiptum" á síðu 22.*

► Aðgangsheimildir að ökuritakortunum

Aðgangsheimildir að gögnunum sem vistuð eru í minni DTCO 1381 eru bundnar með lögum og aðeins veittar með viðeigandi ökuritakorti.

		Án korts	Ökumannskort	Fyrirtækiskort	Eftirlitskort	Verkstæðiskort
Útrentun	Upplýsingar um ökumann	X	V	V	V	V
	Upplýsingar um ökutæki	T1	T2	T3	V	V
	Stikagögn	V	V	V	V	V
Tilkynningar	Upplýsingar um ökumann	X	V	V	V	V
	Upplýsingar um ökutæki	T1	T2	T3	V	V
	Stikagögn	V	V	V	V	V
Aflestur	Upplýsingar um ökumann	X	T2	V	V	V
	Upplýsingar um ökutæki	X	X	T3	V	V
	Stikagögn	X	X	V	V	V

Upplýsingar um ökumann = Upplýsingar á ökumannskortinu

Upplýsingar um ökutæki = Gögn í minni

Stikagögn = Gögn fyrir samræmingu tækisins/kvörðun

V = Ótakmörkuð aðgangsheimild

T1 = Athafnir ökumanns síðustu 8 daga án upplýsinga um auðkenni ökumanns

T2 = Auðkenni ökumanns einungis fyrir kortið í tækinu

T3 = Athafnir ökumanns viðkomandi fyrirtækis

X = Ekki hægt

■ Vistuð gögn

► Ökumanskort

- Gögn sem auðkenna ökumann.

Að loknum hverjum akstri eru eftirfarandi gögn vistuð:

- Notuð ökutæki
- Aðgerðir ökumanns, í venjulegum akstri a.m.k. 28 dagar.
- Land fært inn
- Atvik / bilannir sem komið hafa upp
- Upplýsingar um eftirlitsaðgerðir
- Sérþækar aðstæður, þar sem farartækið er í ferju/lest eða í Out of scope.

Ef ekki er meira rými í minninu skrifar DTCO 1381 yfir eldri gögn.

► Fyrirtækiskort

- Auðkennir fyrirtækið og heimilar aðgang að vistuðum gögnum þess.

Varðandi aðgerðir fyrirtækisins eru eftirfarandi gögn vistuð:

- Tegund athafnarinnar
 - Skrá / útskrá
 - Gögnum í minni hlaðið niður
 - Upplýsingum á ökumanskortinu hlaðið niður
- Tímabil (frá / til) sem gögnum var hlaðið niður um.
- Auðkenni ökutækis
- Auðkenni ökukorts þaðan sem gögnin eru hlaðin niður.

► Aðalminni

- Úrvinnsla aðgerða fer fram á almanaksmínútu-fresti, þar sem DTCO 1381 leggur mat á þá aðgerð sem ríkti í lengsta samfellda tíma á hverju tímabili.
- Matið á aðgerðum á sér stað á einnar mínútu fresti og metur DTCO 1381 lengstu samhangandi aðgerðina á hverju bili.

- DTCO 1381 getur geymt u.þ.b. 168 klukkustundir af hraðagildum í einnar sekúndu upplausn. Gildin eru skráð upp á sekúndu með upplýsingum um tíma og dagsetningu.
- Vistuð hraðagildi með hárrí upplausn (ein mínúta fyrir og ein mínúta eftir óvenjulega töf) hjálpa til við matið ef slys ber að höndum.

Eftirtalin gögn er hægt að lesa á Download Interface (Niðurhalsviðmót):

- Lögbundið niðurhal 24 klst,
- með sérstökum niðurhalsbúnaði, aðalminnið í heild sinni.

► VDO GeoLoc *

Velja má hvort hægt sé að skrá upplýsingar um staðsetningu og ökutæki.

➔ Sjá "VDO GeoLoc **" á síðu 18.

■ Tímastjórnun

DTCO 1381 vistar byrjun og lok allra færslna um vinnutíma, tíma í viðbragðsstöðu, akstur tíma, hvíldartíma o.s.frv. á UTC-tíma.

➔ Tímabelti
"0" = UTC

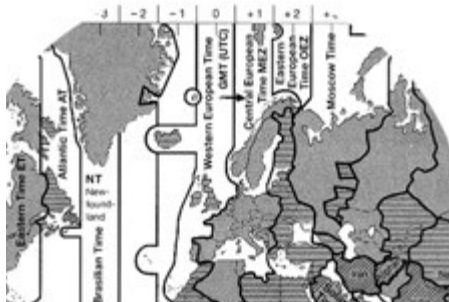

Tímabelti í Evrópu

UTC-tíminn samsvarar tímabeltinu "0" á hnettinum sem skipt er upp í 24 tímabelti (-12 ... 0 ... +12).

Tíminn á skjámyndinni kemur frá framleiðanda í UTC-tíma stillingu. Í valmyndinni er hægt að stilla staðartímann.

➔ Sjá "Staðartími stilltur" á síðu 68.

Tímabeltishliðrun	Ríki
00:00 (UTC)	UK / P / IRL / IS
+ 01:00 h	A / B / BIH / CZ / D / DK / E / F / H / HR / I / L / M / N / NL / PL / S / SK / SLO / SRB
+ 02:00 h	BG / CY / EST / FIN / GR / LT / LV / RO / TR / UA
+ 03:00 h	RUS

► Umreikningur í UTC-tíma

UTC-tími = Staðartími – (ZO + SO)

ZO = Tímabeltishliðrun

SO = Sumartímahliðrun (þegar sumartíma lýkur er ekki lengur þörf á þessari hliðrun)

(ZO + SO) = hliðrun stillt inn á DTCO 1381

Dæmi:

Staðartími í Þýskalandi = 15:30 (sumartími)

UTC-tími = Staðartími – (ZO + SO)
= klukkan 15:30 – (01:00 h + 01:00 h)

UTC-tími = 13:30 Klukka

■ Viðhald

► DTCO 1381 hreinsaður

Hreinsið hýsinguna, skjáinn sem og aðgerðahnappana með lítillega rökum klút eða með microfíber-hreinsiklút.



Ekki má nota gróf hreinsiefni eða leysiefni eins og þynni eða bensín.

► Prófunarskylda fyrir ökurita

DTCO 1381 þarfnast ekki fyrirbyggjandi viðhalds. Á að minnsta kosti tveggja ára fresti skal láta faggilt verkstæði prófa hvort DTCO 1381 starfar rétt.

Prófun er nauðsynleg, ef ...

- Breytingar hafa verið gerðar á ökutækinu, til dæmis snúningshraða eða ummáls dekkja,
- gert var við DTCO 1381,
- skráningarnúmer ökutækisins breytist,
- frávik UTC-tímans er meira en 20 mínútur.



Sjáið til þess að uppsetningarskiltið sé endurnýjað við hverja prófun og að á því komi fram tilskildar upplýsingar.

Tryggið að fæðispenna DTCO 1381 sé ekki rofin (t.d. ef rafgeymirinn er tekinn úr farartækinu) lengur en í 12 mánuði á meðan hinn uppgefni reynslutími er í gildi.

► Ráðstafanir þegar gert er við / skipt um DTCO 1381

Verkstæði sem hafa til þess heimild geta hlaðið niður gögnum af DTCO 1381 og afhent þau viðeigandi fyrirtæki.

Ef ekki er hægt að hlaða niður vistuðu gögnunum vegna bilunar ber verkstæðunum að láta fyrirtækinu í té skriflega staðfestingu þess efnis.



Skráðið niður gögnin eða varðveitið staðfestinguna vandlega vegna spurninga sem hugsanlega kunna að koma upp síðar.

► Förgun íhluta



Vinsamlegast fargið DTCO 1381 ásamt tilheyrandi kerfishlutum samkvæmt þeim reglum um förgun EB-eftirlitsbúnaðar sem gilda í viðkomandi aðildarríki.

■ Tæknilegar upplýsingar

► DTCO 1381

Lokagildi mælisviðs	220 km/klst (í samræmi við viðauka I B) 250 km/klst (fyrir aðra farartækjanotkun)
LC-skjár	2 línur með 16 táknum hvor
Hitastig	Aksturshamur: -20 til 70 °C Aksturshamur ADR: -20 til 65 °C Í geymslu: -40 til 85 °C
Spenna	24 eða 12 volt-DC
Straumnotkun	Biðhamur: við vinnslu dæmigerður: max. 30 mA (12 V) max. 5,0 A (12 V) max. 20 mA (24 V) max. 4,2 A (24 V)
Þyngd	600 g (+/- 50 g)
Rafsegulsviðssam hæfi	ECE R10
Hitaprentari	Stærð tákna: 2,1 x 1,5 mm Breidd prentunar: 24 táknlína Hraði: u.þ.b. 15 – 30 mm/sek. Útprintun á skýringarmyndum
Tegund snertils	IP 54
Aukabúnaður	<ul style="list-style-type: none"> • ADR-tilbrigði • Skermur, lýsing skjás og hnappa sérsniðin fyrir kaupanda • Sjálfvirk stilling virkninnar eftir ræsingu á/af • Útprintun og niðurhal af v-/n-prófilum, stöðu-inngangur D1/D2 • VDO Counter / VDO GeoLoc

► Pappírurúlla

Umhverfisskilyrði	Hitastig: -25 til 70 °C
Mál	Þvermál: u.þ.b 27,5 mm Breidd: 56,5 mm Lengd: u.þ.b 8 m
Pöntunarnúmer	1381.90030300 Auka pappírurúllur frá framleiðanda eru fánlegar hjá viðeigandi sölu- og þjónustumiðstöð.

👉 Vinsamlegast athugið

Notið (pantið) aðeins pappírurúllur (Original VDO prentarapappír) þar sem tegund ökuritans (DTCO 1381) með gæðastimpli "84" og gildu lyfistákni "174" eða "189" koma fram.

Myndtákn og dæmi um útprentun

Yfirlit yfir myndtákn

Kennimerki landa

Dæmi um útprentun

Útskýringar við dæmin um útprentun

Tilgangur gagnamengis þegar atvik eða bilanir koma fyrir

Service

■ Yfirlit yfir myndtákn

Hamir	
♠	Fyrirtæki
♣	Eftirlitshamur
♢	Aksturshamur
♣	Kvörðunarhamur
♠	Frágangsstaða

Persónur	
♠	Fyrirtæki
♣	Eftirlitsaðili
♢	Ökumaður
♣	Verkstæði / eftirlitsstaður
♠	Framleiðandi

Athafnir	
♣	Tími í viðbragðsstöðu
♢	Aksturstími
♣	Hlé og hvíldartími
♠	Annar vinnutími
♠	Gild hlé
?	Óþekkt

Tæki / aðgerðir	
1	Kortarauf-1; Ökumaður-1
2	Kortarauf-2; Ökumaður-2
■	Ökuritakort (búið að lesa)
—	Ökuritakort stungið í tækið;
■	búið að lesa mikilvæg gögn
♣	Klukka
♣	Prentari / Útprentun
←	Innfærsla
□	Upplýsingar á skjá
↑	Kveikt er á öflun upplýsinga um staðsetningu og ökutæki (t.d. VDO GeoLoc *).
⌘	Leyfi kóða
⌘	Vistun í ytra minni
	Gögnum hlaðið niður (afríttun)
⌘	Yfirfærsla gagna í gangi
⌘	Skynjari
⌘	Ökutæki / Ökutækiseining / DTCO 1381
⌘	Stærð dekkja
⌘	Rafspenna
⌘	Fjarstýringu

Ýmislegt	
!	Atvik
×	Bilun
⌘	Ábending um notkun / aðvörðun vegna vinnutíma
⌘	Byrjun vaktar
+	Staður
⌘	Öryggi
>	Hraði
⌘	Tími
Σ	Samtals / samantekt
⌘	Lok vaktar
⌘	Handvirk innfærsla athafna ökumanns

Sérstök skilyrði	
OUT	Eftirlitsbúnaður ekki nauðsynlegur
♠	Dvöl á ferju eða lest

Vísar	
≥4h	Daglega
I	Vikulega
II	Tvær vikur
+	Frá eða til

► Samsetningar myndtákna

Ýmislegt	
☐*	Eftirlitsstaður
☐+	Byrjunartími
+☐	Lokatími
OUT→	Byrjun "out of scope": Eftirlitsbúnaður ekki nauðsynlegur
+OUT	Lok "out of scope"
* ☐	Staður við byrjun vinnudags (byrjun vaktar)
*☐	Staður við lok vinnudags (lok vaktar)
☐+	Frá ökutæki
☐☐	Útprentun af öikumannskorti
☐☐	Útprentun ökutækis / DTCO 1381
☐←	Innfærsla ökutækis / DTCO 1381
☐☐	Upplýsingar á skjá Öikumannskort
☐☐	Upplýsingar á skjá Ökutæki / DTCO 1381
*☐	Staðartími
☐☐	Staðartími fyrirtæki
☐±	Leiðrétting á UTC
☐☐	DTCO útgáfa

Kort

☐☐	Öikumannskort
☐☐	Fyrirtækiskort
☐☐	Eftirlitskort
T☐	Verkstæðiskort
☐---	Ekkert kort

Ökutækinu stýrt

☐☐	Teymi
☐ll	Samtals aksturstími í tvöföldum vikum

Útprentanir

24h☐☐	Daglegar athafnir öikumanns (dagsgildi) af öikumannskortinu
!×☐☐	Atvik og bilanir af öikumannskortinu
24h☐☐	Daglegar athafnir öikumanns (dagsgildi) af DTCO 1381
!×☐☐	Atvik og bilanir af DTCO 1381
➤➤☐	Yfirhraði
T☐☐	Tæknilegar upplýsingar
ll☐☐	Athafnir öikumanns
iR←	Tímabil með virkjaðri fjarstýringu
llv☐	v-skýringamynd

ll☐☐	Staða D1/D2 skýringamynd *
zv☐	Hraðayfirlit *
zn☐	Snúningshraðayfirlit *
i ll	Skynjaraupplýsingar
i☐	Öryggisupplýsingar

Tilkynningar

24h☐☐	Daglegar athafnir öikumanns (dagsgildi) af öikumannskortinu
!×☐☐	Atvik og bilanir af öikumannskortinu
24h☐☐	Daglegar athafnir öikumanns (dagsgildi) af ökutækinu / DTCO 1381
!×☐☐	Atvik og bilanir ökutækisins / DTCO 1381
➤➤☐	Yfirhraði
T☐☐	Tæknilegar upplýsingar
☐☐	Fyrirtæki

Yfirlit yfir myndtákn

Atvik	
! 🚦	Ógilt ökuritakort sett í
! 🚦	Skörun tíma
! 🚦	Ökumannskort sett í á ferð
>>	Yfirhraði
! 🚦	Villa í samskiptum við skynjarann
! 🚦	Tímastilling (á verkstæði)
! 🚦	Árekstur milli korta
! 🚦	Ekið án gilds ökumannskorts
! 🚦	Síðasta kortaferli ekki lokið á réttan hátt
! ⚡	Straumrof
! 🚦	Brot á öryggisreglum
> 🚦	Eftirlit með yfirhraða
! 🚦	Hreyfiárekstrar Ökutæki

Bilanir	
× 🚦	Villa í virkni korts
× 🚦	Bilun í birtingu á skjá
× 🚦	Bilun í prentara
× 🚦	Innri bilun DTCO 1381
× 🚦	Bilun við niðurhal
× 🚦	Bilun í skynjara

Aksturstímaaðvaranir	
🚦	Hvöld!

Handvirk innfærsla	
🚦	Innfærsla "Athafnir"
?	Innfærsla "Óþekkt athöfn"
🚦 ?	"Staður" færður inn við lok vaktar
🚦 ?	"Staður" færður inn við byrjun vaktar

Ábendingar varðandi notkun	
🚦	Röng innfærsla
🚦	Aðgengi að valmynd ekki mögulegt
🚦	Beiðni um innfærslu
🚦	Ekki hægt að prenta út
🚦	Enginn pappír
🚦	Útprintun sein
🚦	Kort gallað
🚦	Kort út
🚦	Rangt kort
🚦	Ekki hægt að kasta út korti
🚦	Aðgerð sein
🚦	Ósamræmi í skráningu

9. Myndtákn og dæmi um útprintun

🚦	Bilun í tæki
🚦 1	Ógilt eftir ... daga
🚦	Stilling eftir ... daga
🚦 1	Halið niður af ökumannskorti eftir dögum ...

VDO Counter *	
🚦	Aksturstími sem eftir er
🚦	Upphaf næsta aksturstíma
🚦	Aksturstími framundan
🚦	Aksturshlé/hvöldartími sem eftir er
🚦	Tími sem eftir er fram að upphafi daglegs, vikulegs hvöldartíma

■ Kennimerki landa

Gildistilvísun	
A	Austurríki
AL	Albanía
AND	Andorra
ARM	Armenía
AZ	Aserbaídsjan
B	Belgía
BG	Búlgaría
BIH	Bosnía og Hersegóvína
BY	Hvíta-Rússland
CH	Sviss
CY	Kýpur
CZ	Tékkland
D	Þýskaland
DK	Danmörk
E	Spánn ¹⁾
EC	Evrópubandalagið
EST	Eistland
EUR	Önnur Evrópuríki
F	Frakkland
FIN	Finnland

FL	Liechtenstein
FR/FO	Færeyjar
GE	Georgía
GR	Grikkland
H	Ungverjaland
HR	Króatía
I	Ítalía
IRL	Írland
IS	Ísland
KZ	Kasakstan
L	Lúxemborg
LT	Litháen
LV	Lettland
M	Malta
MC	Mónakó
MD	Moldavía
MK	Makedónía
MNE	Svartfjallaland
N	Noregur
NL	Holland
P	Portúgal

PL	Pólland
RO	Rúmenía
RSM	San Marínó
RUS	Rússland
S	Svíþjóð
SK	Slóvakía
SLO	Slóvenía
SRB	Serbía
TM	Túrkménistan
TR	Tyrkland
UA	Úkraína
UK	Bretland, Alderney, Guernsey, Jersey, Man eyja, Gíbraltar
UZ	Usbekistan
V	Páfagarður
WLD	Önnur ríki utan Evrópu

¹⁾ ➔ Sjá “Svæðisauðkenni” á síðu 98.

► Svæðisauðkenni

Gildismat – Spánn	
ÁN	Andalúsía
AR	Aragon
AST	Astúrfía
C	Kantabaría
CAT	Katalónía
CL	Kastílía-León
CM	Kastilien-La Mancha
CV	Valensía
EXT	Extremadúra
G	Galisía
IB	Baleareyjar
IC	Kanaríeyjar
LR	La Ríoja
M	Madrid
MU	Mursía
NA	Navarra
PV	Baskaland

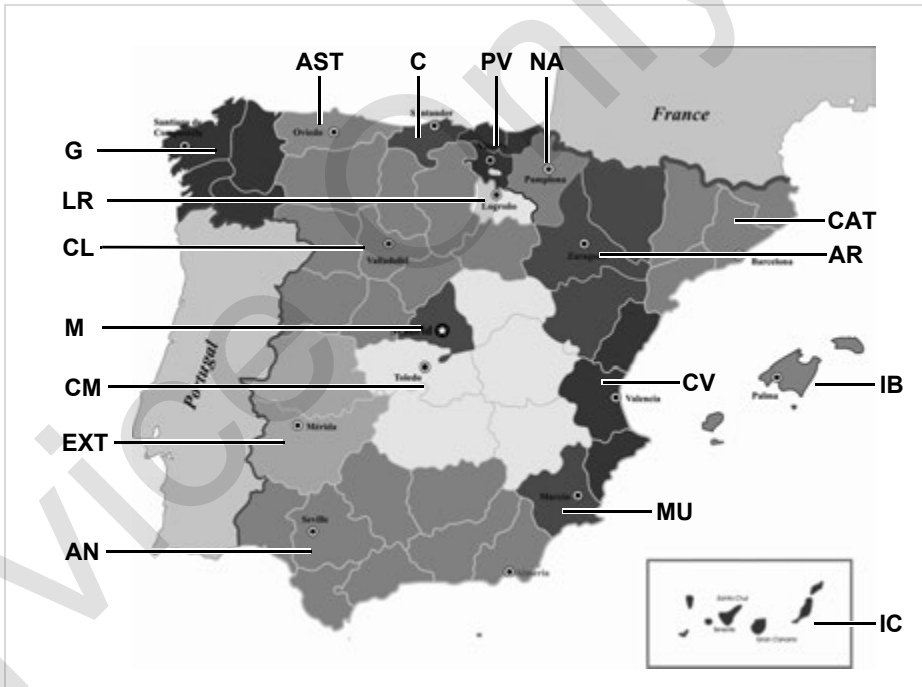

■ Dæmi um útprintun

► Dagsútprintun öikumanskort

1	▼ 26.11.2017 14:55 (UTC)
2	24h▼
3	□ Schmitt Peter □□□ /12345678901234 5 6
3a	○ Rosenz Winfried □□□□ /45678901234567 7 8 04.01.2018
4	A ABC12345678901234 D /VS VM 612
5	B Continental Automotive GmbH 1381.12345678901
6	T NFZ-Profi Service & Ve rtrieb TMD /87654321087654 3 2 02.04.2016
7	□□□□ /12345678901234 5 6 □ 11.11.2017 11:11 ▼
8	25.11.2017 310
8a	? 00:00 06h00 □ 06:00 00h17
8b	A D /VS VM 612 95 872 km

8c	* 06:17 00h45 * 07:02 00h39 □□ ○ 07:41 01h19 □□
8e	95 958 km: 86 km
8a	? 09:00 00h24 2
8b	A S /LCR 243 205 002 km
8c	□ 09:24 02h30 □□ * 11:54 00h39
8a	? 12:33 00h10 1
8c	○ 12:43 02h27 H 15:10 01h12 □ 16:22 00h16 □ 16:38 00h42 16:38 — A —
8d	○ 17:20 00h52 * 18:12 00h24 H 18:36 00h02 205 408 km: 231 km
8e	
8a	? 18:38 05h22 2
11	* 06:00 D 95 872 km
11a	H 09:00 D 95 958 km * 09:24 D 205 002 km H 12:33 D 205 177 km * 12:43 D 205 177 km

11d	H 18:38 CH 205 408 km ○ 04h54 317 km * 02h27 □ 03h29 H 01h14 ? 11h56 □□ 04h28
12	!x□ x□ 0 10.11.2017 12:45 00h04 A D /VS VM 612
12c	H 0 05.08.2017 09:23 !34 (0) 00h01 A D /VS VM 612
13	A D /VS VM 612 !x□ >> 5 15.11.2017 16:42 (2) 00h12 □□□□ /98765432109876 5 4 □□□□ /12345678901234 5 6
13c	>> 4 15.10.2017 11:10 (95) 00h30 □□□□ /45678901234567 7 8 □□□□ /12345678901234 5 6 x□ 0 10.11.2017 12:45 00h04 □□□□ /45678901234567 7 8
22	□ Friedrichshafen □ Schmitt Peter □ Rosenz Winfried

Atriði við "dagsútprentun öikumanskorta"

8f

```

    □
    □ □ □ /12345678901234 5 6
    □ 11.11.2017 11:11 ▾
    -----
    25.11.2017 310
    -----
    -----
    -----
    ? 00:00 06h00
    □ 06:00 00h17
    -----
    1
    
```

8g

```

    A D /VS VM 612
    95 872 km
    * 06:17 00h45
    * 07:02 00h39 ee
    e 07:41
    -----
    Σ km: km
    -----
    * 06:00 D
    95 872 km
    e 00h00 km
    
```

8h

```

    □
    □
    25.11.2017 310
    -----
    -----
    -----
    1
    A D /VS VM 612
    95 872 km
    H 00:00 07h02
    * 07:02 00h39
    
```

► Atvik / bilanir á öikumanskorti

1 ▾ 11.11.2017 11:11 (UTC)

2 !x ▾

3 □ Schmitt
Peter

3a □ □ □ /12345678901234 5 6

□ Rosenz
Winfried

4 □ □ DK /45678901234567 7 8
04.01.2018

12a A ABC12345678901234
D /VS VM 612

12c !† 04.04.2017 02:14
06h03

A S /LCR 243

12c !|e 04.11.2017 18:12
00h01

A D /VS VM 612

!|e 10.02.2017 08:12
00h05

A D /S VD 432

!† 12.12.2016 10:15
00h10

A D /VS VM 612

!| 10.05.2017 08:45
00h01

A D /VS VM 612

↓

12c !| 05.08.2017 09:23
!22 00h01

A D /VS VM 612

!| 17.04.2017 16:04
!11 01h02

A D /VS VM 612

12b x| 10.11.2017 12:45
00h04

A D /VS VM 612

12c x| 11.02.2017 18:02
00h03

A D /VS VM 612

x| 20.12.2016 01:54
00h04

A D /S VD 432

□ * *Vim*

□ *Schmitt Peter*

□ *Rosenz Winfried*

22

► Dagsútprentun ökutækis

1	▼ 27.11.2017 16:55 (UTC)
2	24hA▼
3	□ Schmitt Peter □□D /12345678901234 5 6
4	A ABC12345678901234 D /VS VM 612
5	□ Continental Automotive GmbH 1381.12345678901
6	T NFZ-Profi Service & Ve rtrieb T□D /87654321087654 3 2 T 02.04.2016
7	□□D /12345678901234 5 6 □ 11.11.2017 11:11 □▼
9	25.11.2017 95 872 - 96 284 km
10	1
10a	□□ H 00:00 06h17 95 872 km 0 km
10b	□ Rosenz Winfried □□DK /45678901234567 7 8 04.01.2018
10c	A+S /LCR 243 24.11.2017 18:54
10d	95 872 km M

10e	* 06:17 00h45 * 07:02 00h39 □□ □ 07:41 01h19 □□ 95 958 km: 86 km
10g	□□ 95 958 km
10a	* 09:00 00h05 95 958 km: 0 km
10b	□ Mustermann Heinz-Dieter □□F /12345678901234 5 6 16.06.2017
10c	A+D /M MS 680 24.11.2015 18:54
10d	95 958 km
10f	* 09:05 00h25 □ 09:30 02h55 □ 12:25 01h18 12:25
10e	□ 13:43 00h03 * 13:46 00h02 □□ □ 13:48 00h45 □□ * 14:33 00h35 □□ H 15:08 01h02 □□ 96 206 km: 248 km
10g	□□ H 16:10 00h20 96 206 km: 0 km
	□ Anton Max □□A /56789567895678 9 5 25.10.2017

10a	A+D /VS VM 612 25.11.2017 16:30 96 206 km □ 16:30 00h56 * 17:26 01h11 96 274 km: 68 km
10a	□□ 96 274 km
10h	* 18:37 00h23 □ 19:00 00h21 H 19:21 04h39 96 284 km: 10 km
10a	□□ H 00:00 07h02 H 00:00 07h02
11	Σ
11b	1□□ □ 00h21 10 km * 00h28 □ 00h00 H 11h16
11c	2□□ * 00h00 □ 12h16 H 07h02
11e	□ Rosenz Winfried □□DK /45678901234567 7 8 H□ 09:00 D 95 958 km □ 01h19 86 km * 01h24 □ 00h00 H 00h00 □□ 01h58

↓

13 !e 1 25.11.2017 19:01
(1) 00:20

13c >> 5 15.11.2017 16:42
(2) 00h12
eDK /98765432109876 5 4
eF /12345678901234 5 6

x 0 10.11.2017 12:45
00h04
eDK /45678901234567 7 8

-----iRe-----
e+ 17.11.2017 14:34
+e 17.11.2017 15:29

o* *Lindau*
o *Schmitt Peter*

21 e+
22 +e
o

► Atvik / bilanir frá ökutæki

1 ▼ 24.10.2017 16:07 (UTC)

2 !xA

3 o Schmitt
Peter
eDK /12345678901234 5 6

4 A ABC12345678901234
D /US VM 612

13a ! 0 10.08.2017 08:12
(0) 00h01
eDK /12345678901234 5 6
eF /12345678901234 5 6

13c ! 0 10.08.2017 08:20
(0) 00h03
eDK /12345678901234 5 6
eF /12345678901234 5 6

!e 1 15.10.2017 07:02
(1) 00h54

!e 2 15.10.2017 07:02
(1) 00h54

!e 3 15.03.2016 07:56
(1) 00h01
eF /12345678901234 5 6
eB /22335578901234 1 2

>> 4 15.10.2017 11:10
(95) 00h30
eDK /45678901234567 7 8
eF /12345678901234 5 6

↓

13b ! 0 17.04.2017 16:04
!17 (0) 01h02
eDK /45678901234567 7 8
eF /12345678901234 5 6
eDK /54321987654321 9 8

13c ! 0 05.08.2017 09:23
!22 (0) 00h01
eDK /45678901234567 7 8

x 0 10.08.2017 07:00
00h02
eDK /12341234123412 3 4

13c x 0 05.05.2016 07:15
00h14
eDK /12345678901234 5 6
eF /12345678901234 5 6

x 6 05.05.2016 07:15
00h14
eDK /12345678901234 5 6
eF /12345678901234 5 6

x 0 12.09.2017 21:00
00h01

xAJL 0 02.06.2017 21:00
00h30
eDK /12341234123412 3 4

22 o* *Lindau*
o *Schmitt Peter*
o

Atriði við "dagsútprintun ökutækis"

9

10i -----1-----
-----OUT-----
o Rosenz
Winfried
eDK /45678901234567 7 8
04.01.2018
A+S /LCR 243

► Yfirhraði

1	▼ 24.10.2017 14:50 (UTC)
2	>>▼ 90 km/h
3	○ Mustermann Heinz-Dieter ○MF /12345678901234 5 6 16.06.2017
4	A ABC12345678901234 D /VS VM 612
19	>>13.03.2017 14:15 >>17.04.2017 17:44 (7)
20	>>24.05.2016 14:02 00h06 98 km/h 92 km/h (1)
20c	○ Förster Thomas ○MD /98765432109876 5 4 >>(365)
20a	>>15.10.2017 11:10 00h30 98 km/h 95 km/h (95)
	○ Rosenz Winfried ○DK /45678901234567 7 8
20b	>>16.05.2017 17:10 00h15 94 km/h 92 km/h (12)
20c	○ Mustermann Heinz-Dieter ○MF /12345678901234 5 6
22	○ ○ Mustermann Heinz

► Tæknilegar upplýsingar

1	▼ 25.10.2017 14:50 (UTC)
2	TeF
3	○ Spedition Mustermüller ○MD /12341234123412 3 4
3a	○ Mustermann Heinz-Dieter ○MF /12345678901234 5 6 16.06.2017
4	A ABC12345678901234 D /VS VM 612
14	B Continental Automotive GmbH H.-Hertz-Str.45 78052 VS-Villineen 1381.12345678901234567 e1-84 12345678 2017 V xxxx 17.04.2017
15	ll 87654321 e1-175 08.03.2016
16	T Fa. Mustermann & NFZ- Hersteller Schillerstr. 10 Muster kirchen
16a	TMD /89012345678901 8 9 21.01.2017
16b	T 08.03.2016 (1) A ABC12345678901234

	???????????
	W 8 000 Imp/km
	k 8 000 Imp/km
	l 3 050 mm
	○ 315/70/R22.5
	> 90 km/h
	○ - km
17	le 08.03.2016 14:00 e 08.03.2016 15:00
17a	T Fa. Mustermann & NFZ- Hersteller Schillerstr. 10 Muster kirchen TMD /45678901234567 8 9 21.01.2015
	le 28.08.2016 13:00 e 28.08.2016 13:26
	T Kienzle ARGO GMBH Bismarckstr. 19 Berlin -Steslitz TMD /89012345678901 5 6 19.10.2015
18	! 18.10.2017 06:34 x 30.09.2017 18:15
26	B ATTACHMENT
27	SMUM V xx.xx
	ALL
27	CAN: 1 Source: speed Gain: 0.00390625 Factor: 0.926
28	il
28	CR(EU) No.1266/2009: XX
29	il
	Seal: ?????????

► Athafnir öikumanns

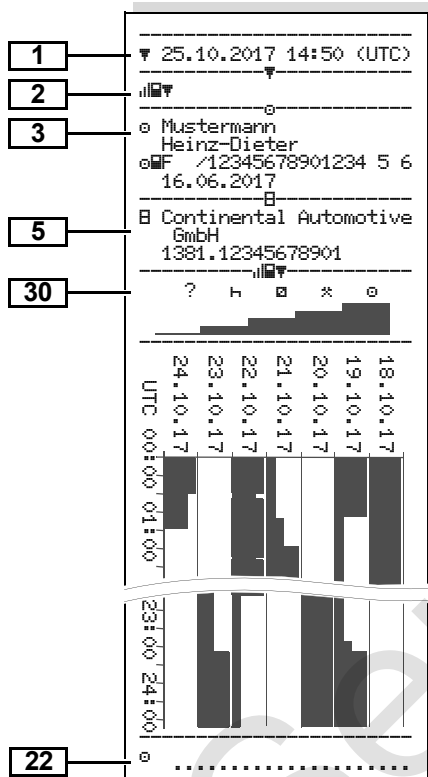

► v-skýringamynd

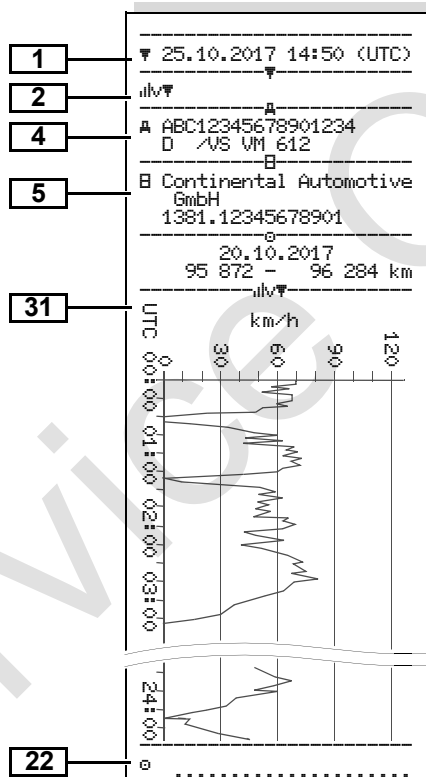

► Staða D1/D2 skýringamynd *

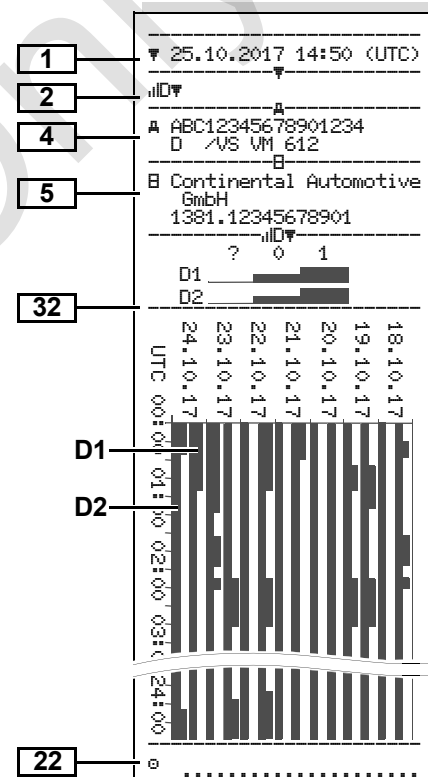

► Hraðayfirlit *

1	▼ 27.11.2017 17:05 (UTC)
2	%v▼
3	♠ Spedition Mustermüller ♠D /12341234123412 3 4
4	A ABC12345678901234 D /VS VM 612
	○
	25.11.2017 00:00 25.11.2017 06:17 --- km/h
	112 <=v< 221 00h0v
23	○ Mustermann Heinz-Dieter 25.11.2017 18:37 26.11.2017 00:00
	--- km/h
24	0 <=v< 1 05h02 1 <=v< 10 00h01 10 <=v< 16 00h02 16 <=v< 24 00h04 24 <=v< 32 00h05 32 <=v< 40 00h05 40 <=v< 48 00h04 48 <=v< 56 00h00 56 <=v< 64 00h00 64 <=v< 72 00h00 72 <=v< 80 00h00 80 <=v< 88 00h00 88 <=v< 96 00h00 96 <=v< 104 00h00 104 <=v< 112 00h00 112 <=v< 221 00h00
22	○

► Snúningshraðayfirlit *

1	▼ 27.11.2017 17:05 (UTC)
2	%v▼
3	♠ Spedition Mustermüller ♠D /12341234123412 3 4
4	A ABC12345678901234 D /VS VM 612
	○
	25.11.2017 00:00 25.11.2017 06:17 --- rpm
	3281 <=n< * 00h0v
23	○ Mustermann Heinz-Dieter 25.11.2017 18:37 26.11.2017 00:00
	--- rpm
25	0 <=n< 1 05h02 1 <=n< 234 00h00 234 <=n< 469 00h00 469 <=n< 703 00h00 703 <=n< 938 00h00 938 <=n< 1172 00h00 1172 <=n< 1406 00h03 1406 <=n< 1641 00h03 1641 <=n< 1875 00h04 1875 <=n< 2109 00h09 2109 <=n< 2344 00h02 2344 <=n< 2578 00h00 2578 <=n< 2812 00h00 2812 <=n< 3047 00h00 3047 <=n< 3281 00h00 3281 <=n< * 00h00
22	○

► Útprentun á staðartíma

33	!!! No legal printout!!!
34	⊕+ 25.11.2017 01:00 ⊕+ 26.11.2017 01:00 UTC +01h00
35	▼ 26.11.2017 15:55 (LOC)
36	24h▼
	○
	○ Rosenz Winfried ⊕DK /45678901234567 7 8 04.01.2018
	A ABC12345678901234 D /VS VM 612
	B Continental Automotive GmbH 1381.12345678901
	T NFZ-Profi Service & Ve rtrieb TMD /87654321087654 3 2 T 02.04.2016
	⊕D /12345678901234 5 6 ⊕ 11.11.2017 12:11 ▼

■ Útskýringar við dæmin um útprentun

☞ Ef þess er óskað er hægt að sjá til þess að útprentunin sé með merki fyrirtækisins.

1	! 0 10.08.2017 08:12 (0) 00h01
2	! 0 10.08.2017 08:20 (0) 00h03

Hver útprentun samanstendur af mismunandi gagnabálkum sem ræðað er saman og auðkenndir með bálkamerki (1).





Hver gagnabálkur inniheldur eitt eða fleiri gagnamengi sem eru auðkennd með gagnamengismerki (2).

Beint á eftir bálkamerki er ekki prentað gagnamengismerki!

► Skýringar við gagnabálkana

1	Dagsetning og tími útprentunar á UTC-tíma
2	Tegund útprentunar: 24h = Dagsútprentun ökumannskort ! = Atvik / bilanir á öikumannskorti 24h = Dagsútprentun úr DTCO 1381 ! = Atvik / bilanir úr DTCO 1381 >> = Yfirhraði Valið gildi leyfilegs hámarkshraða lögum samkvæmt er auk þess prentaður út. T = Tæknilegar upplýsingar ! = Athafnir ökumanns !v = v-skýringamynd Valfrjálsar útprentanir: !D = Staða D1/D2 skýringamynd * !v = Hraðayfirlit * !n = Snúningshraðayfirlit *

3	Upplýsingar um eiganda ökuritakortsins sem er í tækinu: = Eftirlitsaðili = Ökumaður = Atvinnurekandi T = Verkstæði / eftirlitsstaður • Nafn • Fornafn • Kennimerki korts • Kort gildir til ... Þegar ekki er um að ræða persónubundin ökuritakort er nafn eftirlitsstaðarins, fyrirtækisins eða verkstæðisins prentað í stað eiginnafnsins.
3a	Upplýsingar um eiganda hins ökuritakortsins
4	Kennimerki ökutækis: • Auðkennisnúmer ökutækis • Aðildarríki sem veitir leyfi og skráningarnúmer ökutækis
5	Kennimerki ökuritans: • Framleiðandi ökuritans • Hlutanúmer ökuritans DTCO 1381

6	Síðasta kvörðun ökuritans: <ul style="list-style-type: none"> • Heiti verkstæðis • Kennimerki verkstæðiskorts • Kvörðunargögn
7	Síðasta eftirlit <ul style="list-style-type: none"> • Kennimerki eftirlitskortsins • Dagsetning, tími og tegund eftirlits <p>  = Niðurhal af öikumannskortinu  = Niðurhal af DTCO 1381  = Prentun  = Tilkynningar </p>
8	Listi yfir allar athafnir ökumanns í þeirri röð sem þær áttu sér stað: <ul style="list-style-type: none"> • Dagsetning útprentunarinnar og viðveruteljari (fjöldi daga sem kortið var notað).
8a	? = Tími, kort ekki í tækinu: <ul style="list-style-type: none"> • Athöfn slegin inn handvirkt eftir að öikumannskortið er sett í, með myndtækni, byrjun og tímalengd.

8b	Öikumannskortið sett í ísetningarstað (kortarauf-1 eða kortarauf-2): <ul style="list-style-type: none"> • Aðildarríki sem veitir leyfi og skráningarnúmer ökutækisins • Kílómetrastaða þegar kortið er sett í
8c	Athafnir á öikumannskorti: <ul style="list-style-type: none"> • Byrjun og tímalengd og staða aksturs ökutækisins •  = Teymisakstur
8d	Sérstök skilyrði: <ul style="list-style-type: none"> • Tími innsláttar og myndtákn, í dæminu: Ferja eða lest
8e	Öikumannskortið tekið úr: <ul style="list-style-type: none"> • Kílómetrastaða og ekin vegalengd síðan kortið var síðast sett í
8f	Athugið: Hætta er á ósamræmi í skráningu gagna, þar sem þessi dagur er tvívistaður á ökuritakortinu.
8g	Aðgerð ekki lokið: <ul style="list-style-type: none"> • Ef prentað er út með öikumannskortinu í raufinni getur verið að lengd aðgerðar og samantekt dagsins séu ónákvæmar.

8h	Kveikt var á sérstöku skilyrði "OUT of scope" við upphaf dags.
9	Byrjun upptalningar á öllum athöfnum ökumanns í DTCO 1381: <ul style="list-style-type: none"> • Dagsetning útprentunarinnar • Kílómetrastaða klukkan 00:00 og 23:59
10	Tímaröð allra athafna í kortarauf-1
10a	Tímabil sem ekkert öikumannskort var í kortarauf-1: <ul style="list-style-type: none"> • Kílómetrastaða í byrjun tímabilsins • Athafnir sem stilltar voru inn á þessu tímabili • Kílómetrastaða við lok tímabilsins og ekin vegalengd
10b	Öikumannskortið sett í: <ul style="list-style-type: none"> • Nafn ökumanns • Fornafn ökumanns • Kennimerki korts • Kort gildir til ...

10c	<ul style="list-style-type: none"> Aðildarríki sem veitir leyfi og skráningarnúmer ökutækisins á undan Dagsetning og tími sem kortið var tekið úr síðasta ökutæki á undan
10d	<ul style="list-style-type: none"> Kílómetrastaða þegar ökumannskortið er sett í M = Handvirk innfærsla fór fram
10e	<p>Listi yfir athafnir:</p> <ul style="list-style-type: none"> Myndtákn athafnarinnar, byrjun og, tímalengd og staða aksturs ökutækisins O = Teymisakstur
10f	<p>Sérstök skilyrði færð inn:</p> <ul style="list-style-type: none"> Tími innsláttar og myndtákn skilyrðisins A = Ferð með ferju eða lest O = Upphaf (Eftirlitsbúnaður ekki nauðsynlegur) L = Lok
10g	<p>Ökumannskortið tekið úr:</p> <ul style="list-style-type: none"> Kílómetrastaða og ekin vegalengd
10h	<p>Tímaröð allra athafna í kortarauf-2</p>

10i	Kveikt var á sérstöku skilyrði "OUT of scope" við upphaf dags.
11	Samantekt dagsins
11a	<p>Staðir sem færðir voru inn:</p> <ul style="list-style-type: none"> A = Byrjunartími ásamt landi og svæði ef við á L = Tími við lok ásamt landi og svæði ef við á Kílómetrastaða ökutækisins
11b	<p>Samantekt tímabilanna þegar ekkert ökumannskort var í kortarauf-1:</p> <ul style="list-style-type: none"> Svæði sem færð voru inn í réttri tímaröð (engin færsla í dæminu) Allar athafnir frá kortarauf-1
11c	<p>Samantekt tímabilanna þegar ekkert ökumannskort var í kortarauf-2:</p> <ul style="list-style-type: none"> Svæði sem færð voru inn í réttri tímaröð (engin færsla í dæminu) Allar athafnir frá kortarauf-2

11d	<p>Dagssamantekt "Heildargildi athafna" á ökumannskortinu:</p> <ul style="list-style-type: none"> Samtals aksturstími og ekin vegalengd Samtals vinnutími og tími í viðbragðsstöðu Samtals hvíldartími og óþekktur tími Heildartími teymisvinnu
11e	<p>Samantekt á athöfnum, raðað í tímaröð eftir ökumanni (fyrir hvern ökumann, samanlagt úr báðum kortaraufunum):</p> <ul style="list-style-type: none"> Nafn, fornafn, kennimerki korts ökumanns A = Byrjunartími ásamt landi og svæði ef við á L = Tími við lok ásamt landi og svæði ef við á Athafnir þessa ökumanns: Samtals aksturstími og ekin vegalengd, samtals vinnutími og heildartími í viðbragðsstöðu, samtals hvíldartími, heildartími teymisvinnu.



12	Listi yfir síðustu fimm atvik eða bilanir sem vistuð eru á öikumannskortinu.
12a	Listi yfir öll atvik sem vistuð eru á öikumannskortinu raðað eftir tegund villu og dagsetningu.
12b	Listi yfir allar bilanir sem vistaðar eru á öikumannskortinu raðað eftir tegund villu og dagsetningu.
12c	Gagnamengi atviksins eða bilunarinnar. <i>Lína 1:</i> <ul style="list-style-type: none"> • Myndtákn atviksins eða bilunarinnar • Dagsetning og upphaf <i>Lína 2:</i> <ul style="list-style-type: none"> • Atvik sem falla undir brot á öryggisreglum, eru flokkuð með sérstökum kóða ➔ Sjá "Tilgangur gagnamengis þegar atvik eða bilanir koma fyrir" á síðu 113. • Tímalengd atviksins eða bilunarinnar

	<i>Lína 3:</i> <ul style="list-style-type: none"> • Aðildarríki sem veitir leyfi og skráningarnúmer ökutækisins sem atvikið eða bilunin átti sér stað í.
13	Listi yfir síðustu fimm vistuðu eða yfirstandandi atvika/bilana DTCO 1381.
13a	Listi yfir öll skráð eða viðvarandi atvik DTCO 1381.
13b	Listi yfir allar skráðar eða viðvarandi bilanir DTCO 1381.
13c	Gagnamengi atviksins eða bilunarinnar. <i>Lína 1:</i> <ul style="list-style-type: none"> • Myndtákn atviksins eða bilunarinnar • Kóðun Tilgangur gagnamengis ➔ Sjá "Tilgangur gagnamengis þegar atvik eða bilanir koma fyrir" á síðu 113. • Dagsetning og upphaf

	<i>Lína 2:</i> <ul style="list-style-type: none"> • Atvik sem falla undir brot á öryggisreglum, eru flokkuð með sérstökum kóða. ➔ Sjá "Kóðun fyrir nánari lýsingu" á síðu 115. • Fjöldi svipaðra atvika þennan dag. ➔ Sjá "Fjöldi svipaðra atvika" á síðu 114. • Tímalengd atviksins eða bilunarinnar <i>Lína 3:</i> <ul style="list-style-type: none"> • Kennimerki öikumannskortsins sem var í við byrjun eða lok atviksins eða bilunarinnar (hámark fjórar færslur). • "■---" birtist, ef ekkert öikumannskort er í tækinu.
--	---

14	<p>Kennimerki ökuritans:</p> <ul style="list-style-type: none"> • Framleiðandi ökuritans • Póstfang framleiðanda ökuritans • Hlutanúmer • Númer leyfis þessarar gerðar • Raðnúmer • Framleiðsluár • Útgáfa og dagsetning uppsetningar • Stjórnhugbúnaðarins
15	<p>Kennimerki skynjarans:</p> <ul style="list-style-type: none"> • Raðnúmer • Númer leyfis þessarar gerðar • Dagsetning fyrstu ísetningar (fyrsta tenging við DTCO 1381)
16	<p>Kvörðunargögn</p>
16a	<p>Listi yfir kvörðunargögn (í gagnamengjum):</p> <ul style="list-style-type: none"> • Nafn og pósthfang verkstæðisins • Kennimerki verkstæðiskorts • Verkstæðiskort gildir til ...

16b	<ul style="list-style-type: none"> • Dagsetning og tilgangur kvörðunar: <ul style="list-style-type: none"> 1 = Virkjun; skráning þekktra kvörðunargagna á þeim tíma þegar virkjað er 2 = Fyrsta ísetning; fyrstu kvörðunargögn eftir að DTCO 1381 er virkjaður 3 = Ísetning eftir viðgerð – skiptitæki; fyrstu kvörðunargögn í núverandi ökutæki 4 = regluleg prófun; kvörðunargögn prófunar 5 = Fyrirtækið slær inn skráningarnúmer 6 = IMS-stöðvun • Auðkennisnúmer ökutækis • Aðildarríki sem veitir leyfi og skráningarnúmer ökutækis • μ = Snúningar á kílómetra • k = Fasti stilltur inn á DTCO 1381 til þess að jafna út hraðann • 1 = Raunverulegt ummál dekkja
------------	--

17	<ul style="list-style-type: none"> • \oplus = Stærð dekkja • > = Leyfilegur hámarkshraði lögum samkvæmt • Gömul og ný kílómetrastaða <p>Tímastillingar</p>
17a	<p>Listi yfir öll tiltæk gögn um tímastillingar:</p> <ul style="list-style-type: none"> • Dagsetning og tími, gamall • Dagsetning og tími, breytt • Heiti verkstæðis sem stillti inn tímann • Póstfang verkstæðisins • Kennimerki verkstæðiskorts • Verkstæðiskort gildir til ... <p>Athugasemd: Í 2. gagnamenginu kemur fram að innstillti UTC-tíminn var leiðréttur af faggiltu verkstæði.</p>
18	<p>Nýjasta skráða atvikið og nýjasta bilunin:</p> <ul style="list-style-type: none"> • $!$ = Nýjasta atvikið, dagsetning og tími • \times = Nýjasta bilun, dagsetning og tími



19	<p>Upplýsingar við eftirlitið "Yfirhraði".</p> <ul style="list-style-type: none"> Dagsetning og tími síðasta eftirlits Dagsetning og tími fyrsta yfirhraða frá síðasta eftirliti ásamt fjölda frekari yfirhraða.
20	Fyrsti yfirhraði eftir síðustu kvörðun.
20a	5 alvarlegustu yfirhraðatilvik síðustu 365 daga.
20b	Síðustu 10 skráðu yfirhraðatilvik. Á hverjum degi er alvarlegasta yfirhraðatilvikið vistað.
20c	<p>Færslur þegar farið var yfir hraðatakmark (raðað í tímaröð eftir hæsta Ø-hraðanum):</p> <ul style="list-style-type: none"> Dagsetning, tími og tímalengd yfirhraða Hámarks- og Ø-hraði yfirhraðans, fjöldi svipaðra atvika þennan dag Nafn ökumanns Fornafn ökumanns Kennimerki korts ökumanns <p>Athugasemd: Ef ekkert gagnamengi fyrir yfirhraða er til staðar í bálki birtist ">>----".</p>

21	<p>Tímabil með virkjaðri fjarstýringu:</p> <ul style="list-style-type: none"> ☉+ = Byrjunartími +☉ = Lokatími <p>Athugasemd: Upplýsingum um ökumann-1 og ökumann-2 er haldið aðgreindum. Í útprentuninni birtast tímar beggja ökumanna, einnig þó þeir séu eins</p>
22	<p>Handskrifaðar upplýsingar:</p> <ul style="list-style-type: none"> ☐☉ = Staður þar sem eftirlit fór fram ☐ = Undirskrift eftirlitsaðila ☉+ = Byrjunartími +☉ = Lokatími ☉ = Undirskrift ökumanns
23	<p>Upplýsingar um eiganda kortsins sem yfirlitið er skráð á:</p> <ul style="list-style-type: none"> Nafn ökumanns Fornafn ökumanns Kennimerki korts <p>Athugasemd: Ef upplýsingar um eiganda kortsins vantar merkir það að: ekkert ökumannskort er í kortarauf-1.</p>

24	<ul style="list-style-type: none"> Byrjun yfirlitsskráningar með dagsetningu og tíma Lok yfirlitsskráningar með dagsetningu og tíma <p>Nýtt snið er búið til:</p> <ul style="list-style-type: none"> með því að setja / taka út ökuritakort úr kortarauf-1 á nýjum degi þegar alheimstíminn er leiðréttur þegar rof verður á spennu <p>Skráning hraðayfirlita:</p> <ul style="list-style-type: none"> Listi yfir skilgreind hraðamörk og tími innan þeirra marka Mörk: $0 \leq v < 1 =$ Ökutækið kyrrstætt <p>Hraðayfirlitinu er skipt upp í 16 svæði. Einstök svæði er hægt að stilla inn hvert fyrir sig við uppsetningu.</p>
-----------	--

25	<p>Skráning snúningshraðayfirlita:</p> <ul style="list-style-type: none"> • Listi yfir skilgreind snúningshraðamörk vélar og tími innan þeirra marka • Mörk: $0 \leq n < 1 =$ Slökkt á vél • Mörk: $3281 \leq n < x =$ óendanleg <p>Snúningshraðayfirlitinu er skipt upp í 16 svæði. Einstök svæði er hægt að stilla inn hvert fyrir sig við uppsetningu.</p>
26	<p>Sérstök gögn framleiðanda:</p> <ul style="list-style-type: none"> • Tegundarnúmer hugbúnaðar-uppfærslueiningar (SWUM)
27	<p>Stilling "óháða hreyfimerkisins"</p> <ul style="list-style-type: none"> • CAN: Farartæki, gagnabraut 1 eða 2 • Source: Merki; speed = ABS / wheel = hjólasnúningur / odometer (GPS) = GPS tæki • Gain: Umreiknigildi til að jafna út "óháð boð" og boð frá farartæki. • Factor: Þáttur til aðlögunar að farartækjaboðinu.

28	<p>Upplýsingar um innbyggðan nema:</p> <ul style="list-style-type: none"> • UK: Innbyggður nemi (KITAS2+) samræmist reglugerð 161a (CR(EU) No. 1266/2009). • ?: Nema skal handprófa hjá viðurkenndu verkstæði.
29	<p>Númer innsiglis á húsi á DTCO 1381.</p>
30	<p>Skráning athafna:</p> <ul style="list-style-type: none"> • Myndskýring tákna • Frá völdum degi kemur fram skýringarmynd yfir athafnir síðustu 7 vikudaga.
31	<ul style="list-style-type: none"> • Skráning yfir hraðiferli valins dags.
32	<p>Skráning aukalegra vinnuhópa, innsetningu á bláu ljósi, sírenu o.s.frv.</p> <ul style="list-style-type: none"> • Myndskýring tákna • Frá völdum degi kemur fram skýringarmynd stöðu-innganga D1/D2 síðustu 7 vikudaga.

33	<p>Vinsamlegast athugið: Engin leyfileg útprentun!</p> <p>Í samræmi við reglugerð (t.d. geymsluskylda) er útprentun á staðartíma ekki lögleg!</p>
34	<p>Tímabil útprentunnar á staðartíma:</p> <ul style="list-style-type: none"> • \oplus = Upphaf skráningar • $\opl�$ = Lok skráningar • UTC $+01h00$ = Mismunur milli UTC-tíma og staðartíma.
35	<p>Dagsetning og tími útprentunar á staðartíma (LOC).</p>
36	<p>Tegund útprentunar t.d. "24h$\opl�$" á staðartíma "⊕".</p>

■ Tilgangur gagnamengis þegar atvik eða bilanir koma fyrir

DTCO 1381 skráir og vistar gögnin eftir ákveðnum reglum við hvert atvik eða bilun sem kemur fram.

1	<pre> oF /12345678901234 5 6 oB /22335578901234 1 2 >> 4 15.10.2017 11:10 (45) 00h30 oDK 45678901234567 7 8 oF /12345678901234 5 6 </pre>
2	

(1) Tilgangur gagnamengis

(2) Fjöldi svipaðra atvika þennan dag

Tilgangur gagnamengisins (1) gefur til kynna hvers vegna tilvikið eða bilunin var skráð. Fjöldi svipaðra atvika sem eiga sér oft stað þennan dag birtast á stað (2).

► Kóðun Tilgangur gagnamengis

Á eftirfarandi yfirliti er tilvikunum og bilununum raðað eftir villutegund (orsök) og tilvísun gagnamengistilgangsins:

Atvik		Tilgangur
Myndtákn / Orsök		
!oF	Árekstur milli korta ²⁾	0
!oB	Ekið án gilds korts ²⁾	1 / 2 / 7
!oC	Sett í á ferð	3
!oA	Korti ekki lokað	0
>>	Hraði of mikill ²⁾	4 / 5 / 6
!+	Straumrof	1 / 2 / 7
!ll	Bilun í skynjara	1 / 2 / 7
!lll	Hreyfiárekstur ²⁾	1 / 2
!o	Brot á öryggisreglum	0
!oC	Skörun tíma ¹⁾	–
!o	Kort ógilt ³⁾	–

Bilanir		
Myndtákn / Orsök		Tilgangur
×o	Bilun í korti	0
×A	Bilun í tæki	0 / 6
×F	Bilun í prentara	0 / 6
×o	Bilun í birtingu á skjá	0 / 6
×F	Bilanir við niðurhal	0 / 6
×ll	Bilun í skynjara	0 / 6

1) Þetta atvik er vistað á ökumannskortinu eingöngu.

2) Þetta ferli/truflun er eingöngu vistað í DTCO 1381.

3) DTCO 1381 vistar þetta atvik ekki.

Yfirlit yfir tilgang gagnamengis

- 0 = Eitt af 10 nýjustu atvikum eða bilunum.
- 1 = Lengsta atvik eins af síðustu 10 dögum sem atvik kom fyrir á.
- 2 = Eitt af 5 lengstu atvikum síðustu 365 daga.
- 3 = Síðasta atvik eins af síðustu 10 dögum sem atvik kom fyrir á.
- 4 = Alvarlegasta atvik eins af síðustu 10 dögum sem atvik kom fyrir á.
- 5 = Eitt af 5 alvarlegustu atvikum síðustu 365 daga.
- 6 = Fyrsta atvik eða fyrsta bilun eftir síðustu kvörðun.
- 7 = Yfirstandandi atvik eða viðvarandi bilun.

Fjöldi svipaðra atvika

- 0 = Ekki er nauðsynlegt að vista "Fjölda svipaðra atvika" fyrir þetta atvik.
- 1 = Þennan dag hefur ekkert slíkt atvik átt sér stað.
- 2 = Þennan hafa átt sér tvö slík atvik og aðeins annað var vistað.
- n = Þennan hafa átt sér "n" slík atvik og aðeins annað var vistað.

► Kóðun fyrir nánari lýsingu

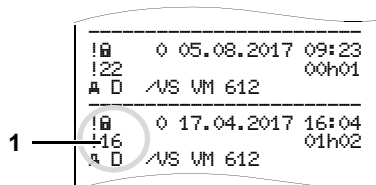

Atvik sem falla undir brot á öryggisreglum "!" □, eru flokkuð með sérstökum kóða (1).

Tilraunir með DTCO 1381 sem brjóta gegn öryggisreglum

- 10 = Engar frekari upplýsingar
- 11 = Villa við sannvottun skynjarans
- 12 = Villa við sannvottun ökumanskortsins
- 13 = Óleyfileg breyting á skynjara
- 14 = Heilleikavilla; ekki er tryggt að gögnin á ökumanskortinu séu rétt.
- 15 = Heilleikavilla; ekki er tryggt að vistuðu notendagögnin séu rétt.
- 16 = Innri gagnaflutningsvilla

18 = Átt við vélbúnað

Tilraunir með skynjarann sem brjóta gegn öryggisreglum

- 20 = Engar frekari upplýsingar
- 21 = Sannvottun mistókst
- 22 = Heilleikavilla; ekki er tryggt að vistuðu gögnin séu rétt.
- 23 = Innri gagnaflutningsvilla
- 24 = Tækið opnað án leyfis
- 25 = Átt við vélbúnað

Service Only!

■ Atriðisorðaskrá

A

Ábendingar varðandi notkun	81
ADR-gerð	14
Auðkenni á tæki	14
Öðruvísi aðgerðir	16
Aksturstímaaðvaranir	80
Almennar upplýsingar	7
Hætta á meiðslum	9
Lagaleg ákvæði	10
Meðhöndlun ökritakorta	12
Merkingar	8
Notkun DTCO 1381	9
Slysaþætta	9
Sprengihætta	9
Athafnir stilltar	39
Athafnir handskrifaðar	40
Handvirk stilling	39
Sjálfvirk stilling	39
Sjálfvirk stilling eftir ræsingu á eða af	39
Atvik	76
Atvik prentuð út af öikumannskortinu ..	62
Atvik prentuð út úr minninu	63

B

Bilun	78
Boð	73
Boð birtast	74
Boð staðfest	75

D

Dagsgildi prentað út af öikumannskortinu	62
Dagsgildi prentað út úr minninu	63
Dæmi um útprentun	99
Athafnir á öikumannskorti	99
Athafnir öikumanns	104
Atvik / bilanir á öikumannskorti	100
Atvik / bilanir frá öikutæki	102
Hraðayfirlit	105
Öikumannsathafnir frá öikutæki	101
Snúningshraðayfirlit	105
Staða D1/D2 skýringamynd	104
Tæknilegar upplýsingar	103
Útprentun á staðartíma	105
Útskýringar	106
v-skýringamynd	104
Yfirhraði	103

E

EC Declaration of Conformity	127
------------------------------------	-----

F

Fjarstýringu	66
Förgun	91
Fylgihlutir	122
Fyrirtæki birt	71
Fyrirtæki skráð	27
Fyrirtæki útskráð	30
Fyrirtækiskort	87
Fyrirtækiskortið sett í	27
Fyrirtækiskortið tekið úr	30
Gögn á fyrirtækiskortinu	89
Slá inn skráningarnúmer	28
Valmyndaraðgerðir í "fyrirtækisham"	26
Virgni fyrirtækiskortsins	26

G

Gögn prentuð út	49
Atriði sem huga þarf að við útprentun	50
Prentun hafin	49
Prentun stöðvuð	49

H			
Hamir	86	Upphafs Land fært inn	65
Aksturshamur	31	K	
Fyrirtækishamur	25	Kennimerki landa	97
Handvirkar innfærslur	32	Svæðisauðkenni	98
Athöfn færð fremst á vakt	38	L	
Ekki bæta við athöfnum	33	Lagaleg ákvæði	10
Færa inn athöfnina "Hvöldartími"		Meðhöndlun útþrentana	11
eftirá	36	Skyldur atvinnurekanda	11
Grundvallarframkvæmdarmáti	33	Skyldur ökumanns	10
Hætt við innslátt	35	M	
Land fært inn	35	Mælir	75
Leiðréttingamöguleikar	34	Mismunandi upplýsingar á skjá	18
Vakt haldið áfram	37	Biðhamur	18
Heimildarkóði	69	Birting gagna þegar ökutækið er	
Hlaða niður upplýsingum á		kyrrstætt	20
ökumannskortinu	41	Birting tilkynninga á skjá	20
Gagnayfirfærslu	41	Ferju- eða lestarferð	21
Niðurhalslykill	41	Frágangsstaða	20
Tenging við niðurhalstengi	41	Leiðbeiningar eftir kveikt/slökkt	18
Hraðayfirlit prentuð út	64	Out of scope	20
I		Staðalupplýsingar við akstur	19
Innfærsla	65	Undir- / yfirspenna	21
Byrjun "out of scope" / Lok fært inn ..	67	VDO GeoLoc *	18
Byrjun Ferja / Lest fært inn	67	Myndtákn	94
Leiðrétting gerð á UTC	68	N	
Lok Land fært inn	65	Niðurhal gagna	29
Staðartími stilltur	68	Gagnayfirfærslu	29
		Hugbúnaður	29, 41
		Niðurhalslykill	29
		Niðurhalstengi	16
		Tenging við niðurhalstengi	29
		Notkunarskref (fyrstu)	17
		Fyrir atvinnurekanda	17
		Fyrir ökumann	17
		Ný rúlla sett í	48
		O	
		Ökumannskort	87
		Gögn á ökumannskortinu	89
		Ökumannskort sett í	32
		Ökumannskort tekið úr	42
		Ökuritakort	87
		Aðgangsheimildir að	
		ökuritakortunum	88
		Eftirlitskort	87
		Fyrirtækiskort	87
		Meðhöndlun ökuritakorta	12
		Ökumannskort	87
		Ökuritakort hreinsuð	12
		Ökuritakortunum læst	87
		Verkstöðiskort	87
		Ökuritakortin	
		Sjálfvirkt útkast korts	87
		Ökutækisupplýsingar	69

P			
Pappírstífla lagfærð	50	Niðurhalstengi	16
Pappírsprot	50	Skjár	15
Prenta athafnir	62	Valmyndarhnappar	15
Prenta stöðu D1/D2	64	Straumrof	21
Prenta v-skýringarmynd	64	T	
S		Tæknilegar upplýsingar	92
Samsetningar myndtákna	95	DTCO 1381	92
Skilgreiningar	8	Pappírsmúlla	92
Ökumaður-1	8	Tæknilegar upplýsingar prentaðar	
Ökumaður-2	8	út	63
Skípt um ökumann / ökutæki	44	Tungumál stillt	53
Blandaður akstur	44	U	
Gögn sem þurfa að vera til reiðu ...	45	Undir- / yfirspenna	21
Slá inn skráningarnúmer	28	Uppbygging valmyndar	59
Slysaþætta	74	UTC-tími	90
Snúningshraðayfirlit prentuð út	64	Umreikningur staðartíma	
Sprengihætta	9, 29, 41	í UTC-tíma	90
Stjórnþúnaður	14	V	
Aflæsingarhnappur	16	Valmyndaraðgerðir	51
Afrifubrún	15	Aðgengi að gögnum læst	61
Hnappareitur ökumaður-1	15	Aðgengi að valmynd læst	61
Kortarauf-1	15	Ef ökutækið er kyrrstætt	52
Kortarauf-2	15	Farið úr valmyndaraðgerðum	61
		Innfærsla Ökumaður-1 /	
		Ökumaður-2	65
		Innfærsla Ökutæki	67
		Tímar á ökumannskortinu birtir	53
		Tungumál stillt	53
		Upplýsingar á skjá Ökumaður-1 /	
		Ökumaður-2	70
		Upplýsingar á skjá Ökutæki	71
		Útrentun Ökumaður-1 /	
		Ökumaður-2	62
		Útrentun Ökutæki	63
		Vafrað í valmyndaraðgerðunum ...	60
		Valmyndaraðgerðir kallaðar fram ...	52
		Valmyndarleiðsögn eftir að	
		ökumannskort er tekið úr	43
		VDO Counter *	54
		Daglegt gildi	57
		Skjámynd við aðgerðina	
		"vinnutími"	56
		Skjámyndir við aðgerðina "hlé"	56
		Stöðuvísir	57
		Uppbygging skjámyndar	
		VDO Counter	54
		Upplýsingar meðan á akstri	
		stendur	55
		Vikugildi	57

VDO GeoLoc *	18, 89
Venjuleg skjámynd	19
Viðbótaraðgerðir	
Heimildarkóði	69
Viðhald	91
DTCO 1381 hreinsaður	91
Prófunarskylda fyrir ökurita	91
Viðgerðir / tæki skipt út	91
Y	
Yfirhraði prentaður út	63

■ Sjálfvirk stilling virkninnar efir ræsingu á/af

Sjálfvirk stillt virkni ...

... eftir ræsingu á

<input type="checkbox"/>	Hlé / hvíldartíma	Ökumaður-1
<input type="checkbox"/>	Annar vinnutími	
<input checked="" type="checkbox"/>	Tími í viðbragðsstöðu	
<input type="checkbox"/>	Engin breyting	
<hr/>		
<input type="checkbox"/>	Hlé / hvíldartíma	Ökumaður-2
<input type="checkbox"/>	Annar vinnutími	
<input checked="" type="checkbox"/>	Tími í viðbragðsstöðu	
<input type="checkbox"/>	Engin breyting	

... eftir ræsingu af

<input type="checkbox"/>	Hlé / hvíldartíma	Ökumaður-1
<input type="checkbox"/>	Annar vinnutími	
<input checked="" type="checkbox"/>	Tími í viðbragðsstöðu	
<input type="checkbox"/>	Engin breyting	
<hr/>		
<input type="checkbox"/>	Hlé / hvíldartíma	Ökumaður-2
<input type="checkbox"/>	Annar vinnutími	
<input checked="" type="checkbox"/>	Tími í viðbragðsstöðu	
<input type="checkbox"/>	Engin breyting	

Athugið!

Ákveðnar stillingar virkniþáttarins eftir ræsingu á eða af, geta þegar verið forritaðar af framleiðenda!

Vinsamlegast merkið "✓" við forstilltar aðgerðir í töflunni.



Á meðan á "handvirkri innsetningu" stendur (viðbót við aðgerðir á ökukortinu) er þessi valkostur óvirkur! Það verður engin breyting á virkniþættinum eftir ræsingu á eða af! Sjálfvirk stilling eftir ræsingu á eða af, er sjáanleg á staðalmælinum **(a)**. Aðgerðin blikkar í u.þ.b. 5 sekúndur, síðan birtist aftur fyrri skjámynd.

➔ *Fyrir smáatriði um staðal-stillingu, sjáið "Athafnir stilltar" frá síðu 39.*

Upplýsingar varðandi DTCO 1381

Gerð:

Nr.:

Ár:

Stillingardagsetning: _____

Undirskrift: _____

A

■ Fylgihlutir

▶ DLKPro Download Key-niðurhalslykill



Með DLKPro Download Key-niðurhalslykli má lögum samkvæmt hlaða niður og vista gögn úr DTCO 1381 og öikumannsskífu.

Pöntunarnúmer: **A2C59515252** þegar slökkt er á kortalesara.

▶ DLKPro TIS-Compact-lesari



Með DLKPro TIS-Compact-lesara má lögum samkvæmt hlaða niður, vista lesa gögn úr DTCO 1381 og öikumannsskífu.

Pöntunarnúmer:

- Evrópa – **A2C59515262** þegar kveikt er á kortalesara

- Frakkland – **A2C59516565** þegar kveikt er á kortalesara

▶ DTCO® SmartLink-tenging



DTCO SmartLink-tenging er þráðlaus tengin frá DTCO 1381 við Bluetooth-samhæft tæki (t.d. snjallsíma)

Pöntunarnúmer SmartLink Pro fyrir iOS og Android: **1981-2000000101**

▶ DTCO® GeoLoc



DTCO GeoLoc skráir staðsetningargögn ökutækis í DTCO 1381.

Pöntunarnúmer: **A2C59517076**

▶ DLD® Short Range II og DLD® Wide Range II



Með DLD Short Range II og DLD Wide Range II má flytja niðurhlaðin gögn yfir WLAN eða GPRS til hugbúnaðarkerfis fyrir stjórnun farartækjafloata eða úrvinnsluhugbúnaðar.

Pöntunarnúmer:

- DLD Short Range II – **A2C59516619**
- DLD Wide Range II – **A2C59516626**

► Hreinsikort og hreinsiklútar

Með hreinsikortum eru kortaraufar DTCO 1381 þrífnaðar, með hreinsiklútum eru ökumanns- og/eða fyrirtækjakort þrífnað.

Pöntunarnúmer:

- Hreinsikort –
A2C59513382 (12 skífur)
- Hreinsiklútar –
A2C59511849 (12 klútar)
- Hreinsiklútar (sett) –
A2C59511838 (6 skífur/ 6 klútar)

- Ath.

Service Only!

Service Only!

A

Service Only!



interior

EG-Konformitätserklärung EC Declaration of Conformity

Nr. HOM_004

Wir erklären hiermit als Hersteller, dass die nachstehend beschriebene Einrichtung die Anforderungen der Richtlinie Nr. 1994/9/EG vom 23. März 1994 (bis 19. April 2016) und Richtlinie 2014/34/EU (ab 20. April 2016) für Geräte und Schutzsysteme zur bestimmungsgemäßen Verwendung in explosionsgefährdeten Bereichen erfüllt.

We as manufacturer hereby declare that the following described equipment is in conformity with the relevant Union harmonisation legislation: Directive No. 94/9/EC of 23 March 1994 (until April 19th, 2016) and Directive 2014/34/EU (from April 20th, 2016).

Hersteller Manufacturer

Continental Automotive GmbH

Heinrich-Hertz-Str. 45, 78052 Villingen-Schwenningen

Gerät Equipment

Digitaler Tachograph Typ DTCCO 1381 x

Digital tachograph type DTCCO 1381 x

EG-Baumusterprüfbescheinigung EC type examination certificate

TÜV 03 ATEX 2324 X

Benannte Stelle Notified body

TÜV NORD CERT GmbH, Geschäftsstelle Hannover, Am TÜV 1,
30519 Hannover, **CE** 0044

Gerätekenzeichnung Marking of the equipment

Verwendete harmonisierte Normen Used harmonized standards

EN 60079-0: 2012
EN 60079-11: 2012
EN 60079-15: 2010
VO (EWG) Nr. 3821/85, ECE R10

Andere angewandte Richtlinien Other used directives

VS-Villingen, den / the 2016-02-25

Continental Automotive GmbH

Winfried Rogenz

Head of Homologation

Name / Name

Funktion / function

Unterschrift

Signature

Dr. Harald Jordan

Head TTS Product and Project Quality

Name / Name

Funktion / function

Unterschrift

Signature

Diese Erklärung bescheinigt die Übereinstimmung mit den genannten Richtlinien, ist jedoch keine Beschaffenheits- oder Haltbarkeitsgarantie nach §443 BGB. Die Sicherheitsanweise der mitgelieferten Produktokumentation sind zu beachten.
This declaration certifies the conformity to the specified directives but does not imply any warranty for properties. The safety documentation accompanying the product shall be considered in detail.

Continental Automotive GmbH
78052 Villingen-SchwenningenTelefon +49 (0)7141 67-0
www.continental-automotive.comSitz der Gesellschaft: Hannover
Geschäftsbereich: Villingen-Schwenningen
HAG 33824
USt-Id. Nr. DE274909693
Harald StuhmannGeschäftsführer:
Harald Stuhmann

Continental Automotive GmbH

P.O. Box 1640

78006 Villingen-Schwenningen

GERMANY

www.fleet.vdo.com

A2C13875200 29

41024323 OPM 000 AB

BA00.1381.30 100 120

Tungumál: Íslenska

Printed in Germany | © 12.2019 | Continental Automotive GmbH



VDO